

# SHARP®

## KI-L80



HIGH-DENSITY 25000\*

“Plasmacluster” and “Device of a cluster of grapes” are registered trademarks of Sharp Corporation in Japan, Philippines and elsewhere.



**AIR PURIFIER**  
with Humidifying Function  
**OPERATION MANUAL**

**PEMBERSIH UDARA**  
dengan Fungsi Melembap  
**BUKU PANDUAN OPERASI**

**HƯỚNG DẪN SỬ DỤNG**  
**MÁY LỌC KHÔNG KHÍ có**  
**chức năng tạo ẩm**

**加湿空气净化器**  
**使用说明书**

ENGLISH

MALAYSIA

TIẾNG VIỆT

中文

\* The number in this technology mark indicates an approximate number of ions supplied into air of 1 cm<sup>3</sup>, which is measured around the center of a room applicable floor area (at 1.2 m height above the floor) when the product is placed close to a wall at the MED mode setting.

Thank you for purchasing this SHARP Air Purifier.  
Please read this manual carefully before using the product.  
This manual should be kept in a safe place for handy reference.

## CONTENTS

FEATURES .....	1
IMPORTANT SAFETY INSTRUCTIONS .....	2
PART NAMES .....	4
PREPARATION .....	7
OPERATION .....	8
CARE AND MAINTENANCE .....	12
REPLACEMENT .....	16
TROUBLESHOOTING .....	17
SPECIFICATIONS.....	19

### Please read before operating your new Air Purifier

The air purifier draws in room air through the Air Inlet, circulates it through a Pre-Filter, a Deodorizing Filter and a HEPA Filter inside the product, and then discharges it through the Air Outlet. The HEPA Filter can remove 99.97% of dust particles as small as 0.3 microns that pass through the filter and also helps absorb odors. The Deodorizing Filter gradually absorbs odors as they pass through the filter.

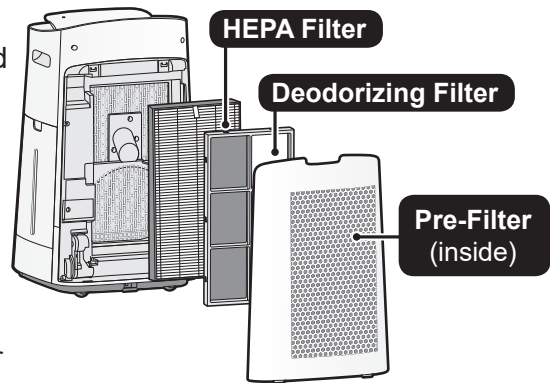

Some odors absorbed by the filters will break down over time, causing additional odors. Depending on usage conditions, and especially if the product is used in environments significantly more severe than a normal household, these odors may become noticeable sooner than expected. If these odors persist, replace the filters.

When minerals in tap water adhere to the filters and become a hard and white, they absorb odors in the room that can cause the emission of an unpleasant odor when the Humidifying Filter is dry. (Varies depending on water quality and other environmental factors)  
If this occurs, perform the Humidifying Filter maintenance. (Page 13)

#### NOTE

- The air purifier is designed to remove air-suspended dust and the odors.  
The air purifier is not designed to remove harmful gases such as carbon monoxide contained in cigarette smoke.  
The air purifier may not completely remove an odor if the source of the odor is still present.

# FEATURES

A unique Combination of Air Treatment Technologies  
Triple Filtration System + Humidification + Plasmacluster



**High Density Plasmacluster 25000**  
The higher the PCI density is, the more effective PCI has.

HIGH-DENSITY 25000\*

ENGLISH

## Triple Filtration System + Humidification

### TRAP DUST

Pre-filter traps dust larger than approx 240 micron particles.

### DECREASES ODORS

Deodorizing filter absorbs many common household odors.

### REDUCES TINY DUST, POLLEN & MOLD

HEPA filter traps 99.97% of particles as small as 0.3 microns.

### HUMIDIFIES

Controls humidity by sensing temperature and humidity automatically.

## Unique Airflow

Powerful air suction and unique airflow quickly and efficiently collect dust and other particles.

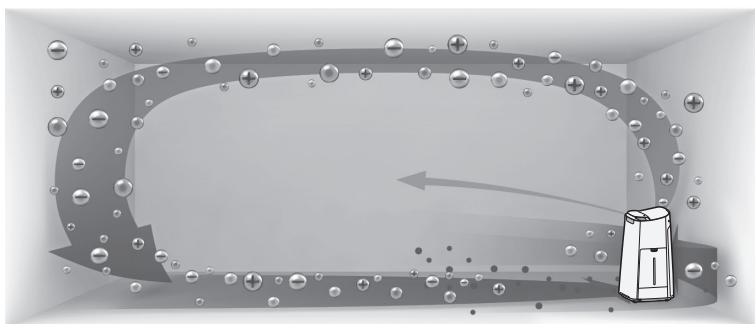

Faster airflow at a 20° angle collects dust at lower levels in the room for more effective cleaning.

Plasmacluster can remove static electricity and can thus prevent dust from attaching to walls and other surfaces.

## Plasmacluster

By emitting a balance of positive and negative ions, Plasmacluster air treatment is a natural process.

## Wireless LAN Function

- Confirm that condition of air quality of the room and the air has become clean visually.
- Control the product through smart phones as remote control.
- Propose optimal timing for filter exchange.

For details, please see the separate Wireless LAN Guide Book.

## PRE-FILTER AUTO CLEANING

Removing dusts trapped and held on the Pre-Filter by the auto cleaning unit will help in prevent impairing the efficiency of the dust collecting performance.

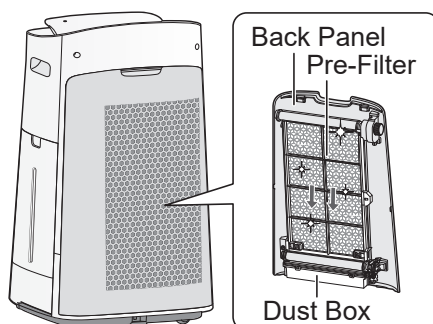

Throw away dusts in the Dust Box approximately every six months.

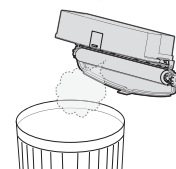

# IMPORTANT SAFETY INSTRUCTIONS

Always follow **basic safety precautions** when using electrical appliances, including the following:

**WARNING** – Always observe the following to reduce the risk of electrical shock, fire, or injury:

- Read all instructions before using the product.
- Use only a 220 - 240 volt outlet.
- **This appliance is not intended for use by persons (including children) with reduced physical, sensory or mental capabilities, or lack of experience and knowledge, unless they have been given supervision or instruction concerning use of the appliance by a person responsible for their safety. Children should be supervised to ensure they do not play with the appliance.**
- **If the power cord is damaged, it must be replaced by the manufacturer, its service agent, a Sharp authorized Service Center or similarly qualified persons in order to avoid a hazard. Contact the nearest Service Center for any problems, adjustments, or repairs.**
- **Do not repair or disassemble the product yourself.**
- **Be sure to remove the power plug when refilling the Water Tank, before performing maintenance, when removing and attaching and replacing the filter and when not using for a long time. Failure to do so can cause a short circuit resulting in electrical shock or fire.**
- Do not use the product if the power cord or plug is damaged or if the connection to the wall outlet is loose.
- Periodically remove dust from the plug.
- Do not insert fingers or foreign objects into the Air Inlet or Air Outlet.
- When removing the power plug, always hold the plug and never pull on the cord. Failure to do so can cause a short circuit resulting in electrical shock or fire.
- Be careful not to damage the power cord. When removing the product, do not damage the power cord with the casters. Failure to do so can cause electric shock, heat generation, or fire.

- Do not remove the plug when your hands are wet.
- Do not use this product near gas appliances or fireplaces. When the product is operated with gas appliances in same room, ventilate a room periodically, otherwise it may cause Carbon monoxide poisoning.
- Do not operate the product in rooms where aerosol insecticides are present. Do not operate the product in rooms where there is oily residue, incense, sparks from lit cigarettes, or chemical fumes in the air.
- Keep the product away from water. Do not operate the product in places where it may get wet, such as a bathroom.
- Do not expose the product to water. Doing so can cause a short circuit or electrical shock.
- Be cautious when cleaning the product. Strong corrosive cleansers can damage the exterior.
- When carrying the product, first remove the Water Tank and Humidifying Tray, and then hold the product by the handles on both sides.
- Do not drink the water in the Humidifying Tray or Water Tank.
- Replace the water in the Water Tank daily with fresh tap water, and regularly clean the Water Tank and Humidifying Tray. When the product is not in use, dispose of the water in the Water Tank and Humidifying Tray. Leaving water in the Water Tank or Humidifying Tray can cause mold, bacteria, and bad odors. In rare cases, such bacteria can be a health hazard.

**NOTE** – What to do if the product interferes with radio or TV reception

If the air purifier interferes with radio or television reception, try one or more of the following measures:

- Adjust or reposition the receiving antenna.
- Increase the distance between the product and the radio or TV.
- Connect the equipment into an outlet on a circuit different from that of the radio or TV receiver.

- Consult the dealer or a qualified radio or TV technician.

## CAUTIONS CONCERNING OPERATION

- Do not block the Air Inlet or Air Outlet.
- Do not place the product near or on hot objects, such as stoves or heaters, or where it may come into contact with steam.
- Always operate the product in an upright position.
- Do not move the product when it is in operation.
- Do not move or change the direction of the product while dragging the casters.
- If the product is on easily damaged flooring, an uneven surface, or thick-piled carpet, lift it up when moving.
- When moving the product by its casters, move it slowly and in a horizontal direction.
- Turn the product off and remove the Water Tank before moving, take care not to catch your fingers.
- Do not operate the product without the filters, the Water Tank, and the Humidifying Tray properly installed.
- Do not wash and reuse the HEPA filter and the Deodorizing filter. Doing so will not improve filter performance and can also cause electric shock or operating malfunctions.
- Clean the exterior with a soft cloth only. Do not use volatile fluids or detergents. The product surface may be damaged or cracked with Benzine paint thinner or polishing powder. In addition, the sensors may malfunction as a result.
- The frequency of descaling maintenance will depend on the hardness of and the impurities in the water that you use; the harder the water the more often descaling will be necessary.
- When refilling the Water Tank, make sure of no water leaking from the Water Tank.
- Be sure to wipe off any excess water on the outside of the Water Tank.
- Do not use hot water (40 °C or more), chemical agents, aromatic substances, dirty water, or other damaging substances. Doing so can deform the product or cause it to malfunction.
- Use only fresh tap water. Using other water sources risks the growth of molds, fungi, or bacteria.
- Do not shake the Water Tank with holding

- the carrying handle.
- Do not remove the Humidifying Filter from the Filter Frame except replacing it.
- Avoid spilling water when removing or cleaning the Humidifying Tray.
- Do not remove the Float and the Roller. If the Float or the Roller comes off, refer to Page 13.
- Do not use detergents other than instructions when perform maintenance of the Humidifying Tray and Cover. It may cause deformation, tarnishing, cracking (water leakage).
- Do not scrub the Back Panel hard during its maintenance.

## INSTALLATION GUIDELINES

- Avoid locations where the sensors are exposed to direct wind. Doing so can cause the product to malfunction.
- Avoid locations where furniture, fabrics, or other objects can come in contact with the product and interfere with the intake and outtake of air.
- Avoid locations where the product is exposed to condensation or drastic changes in temperature. Appropriate room temperature is between 0 – 35 °C.
- Place the product on a level and stable surface with sufficient air circulation. When placed on heavy carpet, the product may vibrate slightly. Place the product on a level surface to avoid water leakage from the Water Tank and Humidifying Tray.
- Avoid locations that generate grease or oily smoke. Doing so can cause the product exterior to crack and the sensors to malfunction.
- The dust collecting ability of the product is effective even when the product is as close to 3 cm from the wall, the surrounding walls and floor may get dirty. Please place the product at a distance from the wall. The wall directly behind the Air Outlet may become dirty over time. When using the product for an extended period of time at the same location, periodically clean the walls adjacent to it.

## FILTER GUIDELINES

- Follow the instructions in this manual for proper filter care and maintenance.

# PART NAMES

## OPERATION PANEL

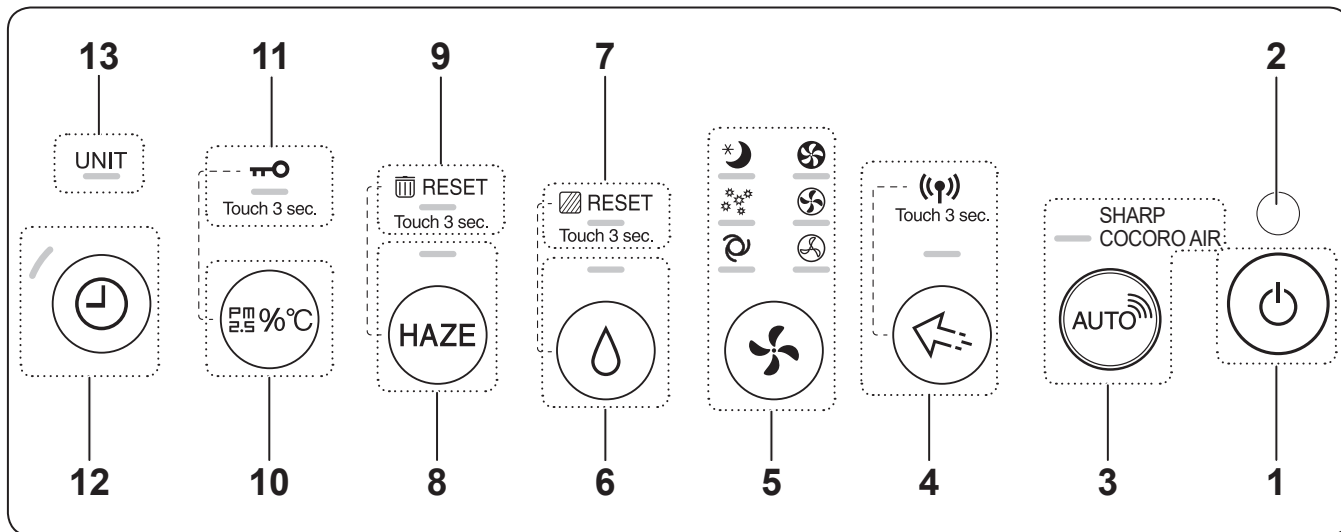

## FRONT DISPLAY

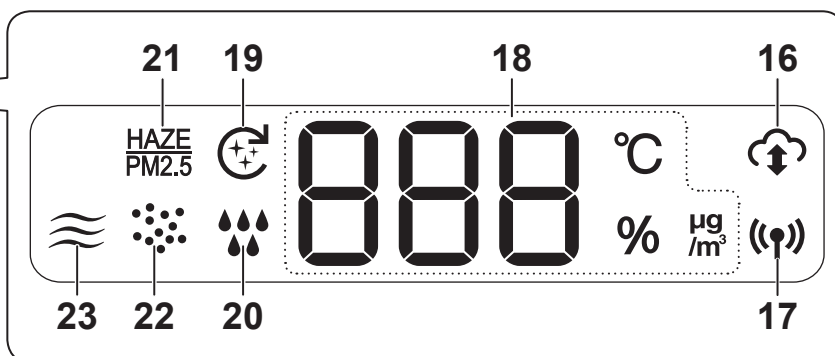
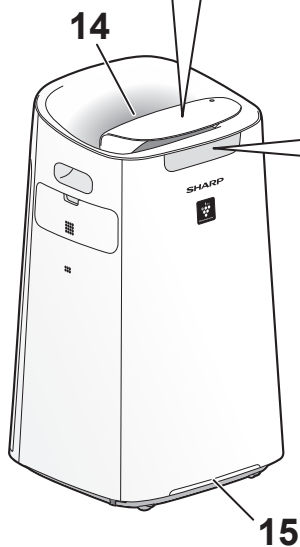

## LIGHT SENSOR

When the Light Control is set to “Auto”, Front Display and Cleanliness Indicator will automatically switch ON or OFF based on room brightness. (Page 10, 11)

### NOTE Detection range of Light sensor

Do not install the product in the following places. The Light Sensor may not sense correctly.

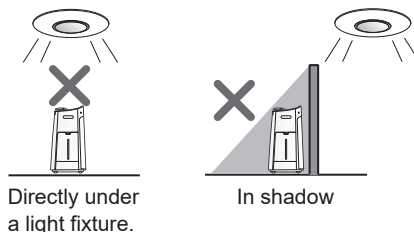











Directly under a light fixture.

In shadow



For details on items marked with (※), refer to the Wireless LAN Guide Book.

1	<b>Power ON/OFF Button</b>	16	<b>Cloud service Indicator</b> (White) ※	
2	<b>Light Sensor</b>	17	<b>Wi-Fi Indicator</b> (White) ※	
3	<b>SHARP COCORO AIR Button, Lamp</b> (White)	<b>Display</b> <ul style="list-style-type: none"> <li>• <b>Timer</b> Indicates setting time or remaining time of ON/OFF timer. </li> <li>• <b>PM2.5 Concentration*</b> PM2.5 10 µg/m<sup>3</sup> to 499 µg/m<sup>3</sup> is displayed. 9 µg/m<sup>3</sup> or less  ↔  ↔  500 µg/m<sup>3</sup> or more</li> <li>• <b>Temperature*</b> Temperature 0 °C to 50 °C is displayed. -1 °C or less  ↔  ↔  51 °C or more</li> <li>• <b>Humidity*</b> Humidity 25 % to 75 % is displayed. 24 % or less  ↔  ↔  76 % or more</li> </ul> <p>* The displayed numbers are approximate.</p>		
4	<b>Plasmacluster Ion Spot Button, Lamp</b> (White) (Touch 3 sec.) <b>Wi-Fi Button</b> ※		18	
5	<b>Mode Button, Lamps</b> (White)		19	<b>Pre-Filter Auto Cleaning Indicator</b> (White)
6	<b>Humidify ON/OFF Button, Lamp</b> (White) (Touch 3 sec.) <b>Filter Reset Button</b>		20	<b>Humidify Indicator</b> White Humidify ON Off Humidify OFF Red (Flashing) the product needs water
7	<b>Filter Maintenance Lamp</b> (Orange)		21	<b>HAZE / PM2.5 Indicator</b> (White) Indicates the Sensitive Dust Sensor detects microscopic dust.
8	<b>HAZE Button, Lamp</b> (White) (Touch 3 sec.) <b>Dust Box Reset Button</b>		22	<b>Dust Indicator</b> (White) Indicates the Sensitive Dust Sensor detects usual dust.
9	<b>Dust Box Reset Lamp</b> (Orange)		23	<b>Odor Indicator</b> (White) Indicates the Odor Sensor detects odors.
10	<b>Switching Display Button</b> (Touch 3 sec.) <b>Child-Lock Button</b>			
11	<b>Child-Lock Lamp</b> (White)			
12	<b>ON/OFF Timer Button, Lamp</b> (White)			
13	<b>Unit Replacement Lamp</b> (Red)			
14	<b>Plasmacluster Ion Indicator</b> (Blue)			
15	<b>Cleanliness Indicator</b> <ul style="list-style-type: none"> <li>• Indicates the air purity of the room with color changes and flashing speeds. Cleanliness Indicator turns off when the air is clean. When the air changes from dirty to clean, it flashes blue for a while and then turns off.</li> </ul> <div style="text-align: center;"> <p><b>Clean</b> Turn off or Blue (Flashing)</p> <p>↕</p> <p>Yellow (Flashing)</p> <p>↕</p> <p><b>Impure</b> Red (Flashing fast)</p> </div> <ul style="list-style-type: none"> <li>• When the product receives driving instructions from SHARP's cloud service, it will blink white light twice quickly.</li> </ul>			

# MAIN BODY

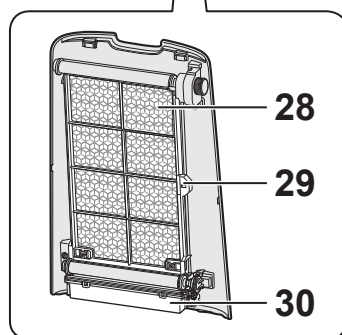
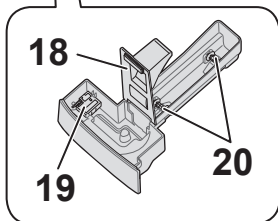
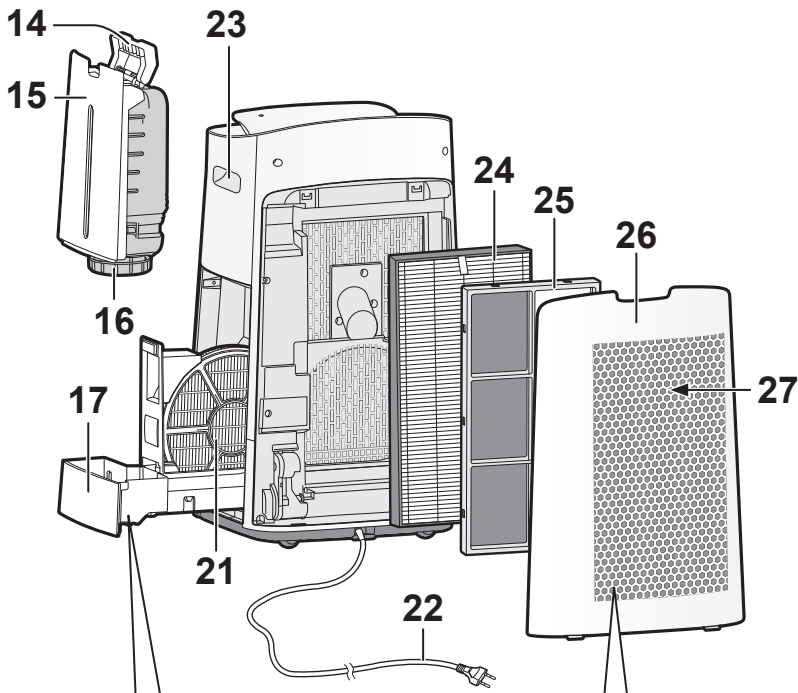
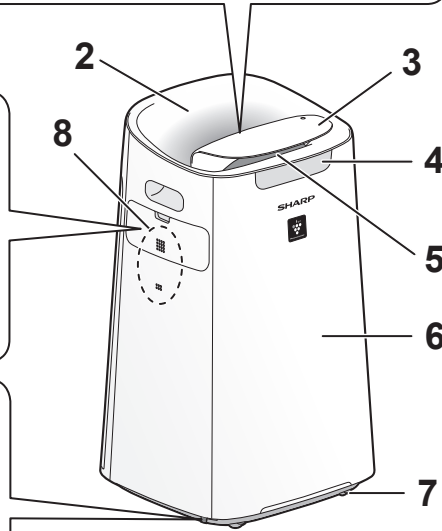
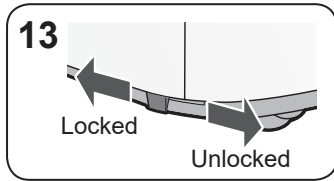
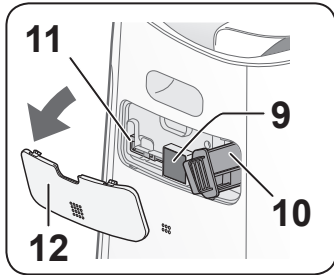
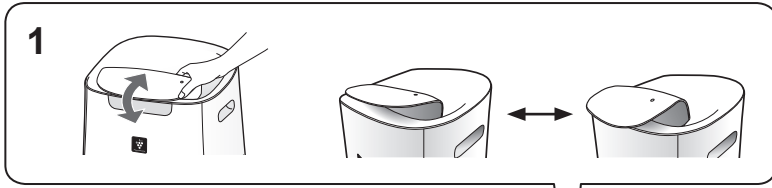

1	Louver
2	Air Outlet (Back)
3	Operation Panel
4	Front Display
5	Air Outlet (Front)
6	Main Body
7	Caster (4 Locations)
8	Sensor (Internal) Temperature / Humidity / Sensitive Dust / Odor
9	Sensor Filter
10	Unit* Holder (Plasmacluster Ion Generating Unit)
11	Unit* Cleaning Brush
12	Unit* Cover
13	Caster Stopper (Right & Left)
14	Tank Handle
15	Water Tank
16	Tank Cap
17	Humidifying Tray
18	Tray Panel
19	Float
20	Roller
21	Humidifying Filter
22	Power Cord, Plug (Shape of plug depends on country.)
23	Handle (2 Locations)
24	HEPA Filter
25	Deodorizing Filter
26	Back Panel
27	Air Inlet
28	Pre-Filter
29	Pre-Filter Lock
30	Dust Box

\* The Unit refers to Plasmacluster Ion Generating Unit. (The same as below.)



# PREPARATION

Always be sure to remove the power plug from the wall outlet.

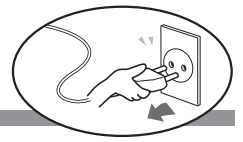

## FILTER INSTALLATION

1. Remove the Back Panel.

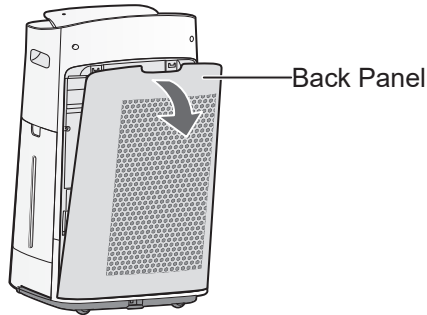

2. Remove the plastic bag from the each filter.

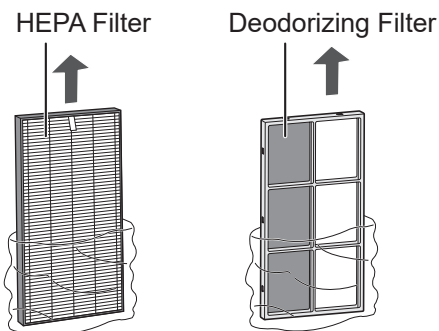

3. Install the filters in the correct order as shown.

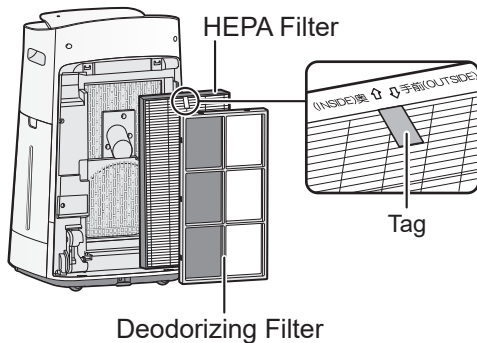

4. Install the Back Panel.

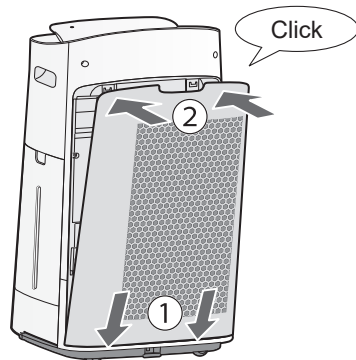

### NOTE

- When replacing the filter, making a memo of the start of use date is recommended.

## REFILLING THE WATER TANK

1. Remove the Water Tank.

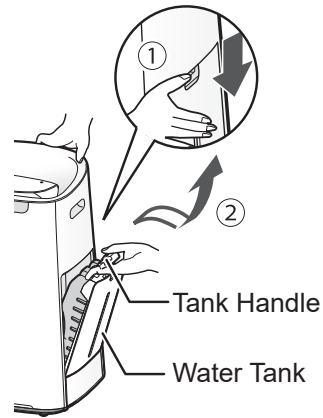

2. Fill the Water Tank with the tap water.

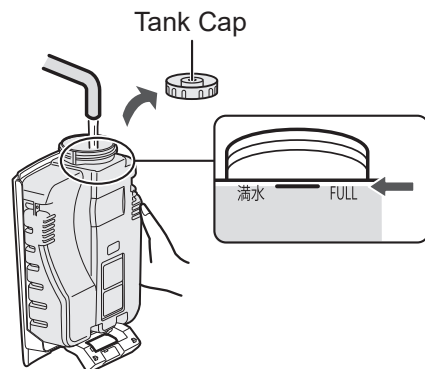

3. To prevent leaks, securely tighten the Tank Cap.

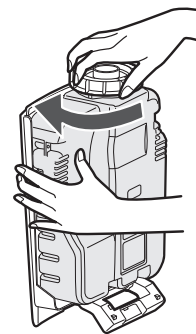

4. Install the Water Tank.

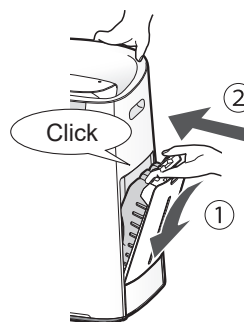

# OPERATION

## START/STOP

START

STOP

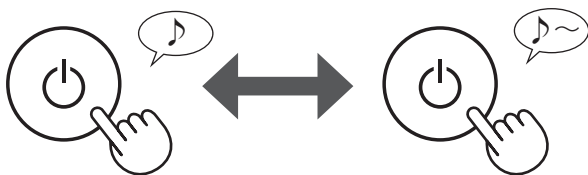

### NOTE

- When the product starts operation, the operation starts in the previous mode it was operated in.

## SHARP COCORO AIR MODE



### When the product is connected to Sharp Cloud\*

Sharp Cloud will analyze and set the optimal operation for your room based on the information retrieved from sensors on the product and your usage records.

\* For details on how to connect Sharp Cloud, refer to the Wireless LAN Guide Book.

### When the product is not connected to Sharp Cloud

The fan speed and the humidification ON / OFF are automatically controlled depending on the six detection. (PM2.5 / Usual dust / Odor / Temperature / Humidity / Light)

### NOTE

- If touch the Humidify ON/OFF Button, the operation mode will change to  (AUTO).

## SELECT AIR VOLUME AND MODE

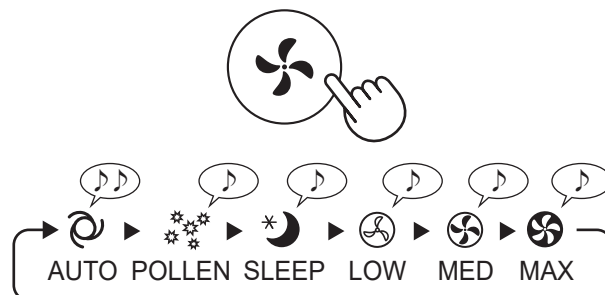

### AUTO:

The fan speed is automatically switched depending on the amount of impurities in the air. You can select humidification ON / OFF.

### POLLEN:

The Sensitive Dust Sensor sensitivity is automatically increased and quickly detects impurities such as dust and pollen and clean the air powerfully.

### SLEEP:

The product will operate quietly, and the fan speed is automatically switched depending on the amount of impurities in the air.

When the Light Control is set to "Auto", Front Display and Cleanliness Indicator automatically go off. (Page 10, 11)

## HUMIDIFICATION SETTING

ON

OFF

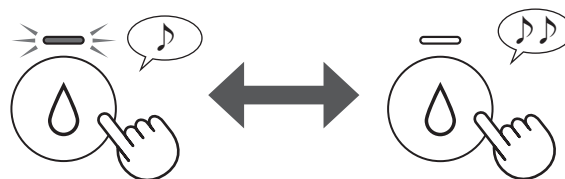

### NOTE

- When operating with humidification ON in the modes in the table below, the product automatically controls humidity by sensing temperature and humidity. (Except MAX / MED / LOW mode.)

Temperature	Humidity	
	ALL MODE (Except MAX / MED / LOW / SLEEP)	SLEEP MODE
- 18 °C	65 %	65 %
18 °C - 24 °C	60 %	65 %
24 °C - 28 °C	55 %	60 %
28 °C -	45 %	50 %

## PLASMACLUSTER ION SPOT MODE

Use this mode when you want to remove adhering odor, germs, and other substances from clothes, sofas and curtains.

Discharges stronger air with high-density Plasmacluster ions only in the forward direction.

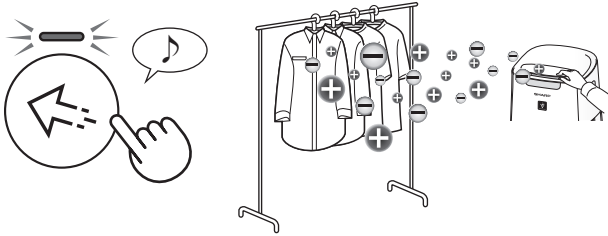

Adjust Front Louver manually.

### NOTE

- The Plasmacluster ion cannot be turned "OFF".

## HAZE MODE

Operates at HIGH fan speed for 60 minutes and then alternates between Low and High level for 20 minutes each.

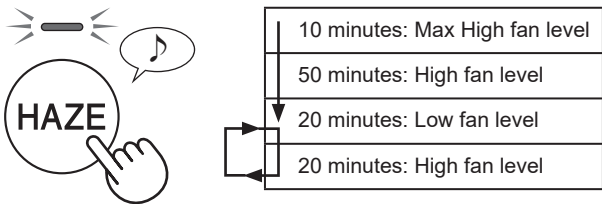

### NOTE

- The Plasmacluster ion cannot be turned "OFF".

## CHILD LOCK

The operation panel will be locked.

(with the product ON or OFF)

### ON

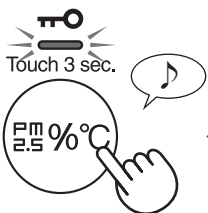

Touch for 3 sec.

### CANCEL

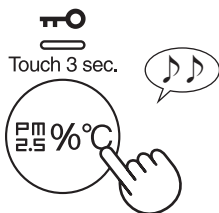

Touch for 3 sec.

## SWITCH DISPLAY

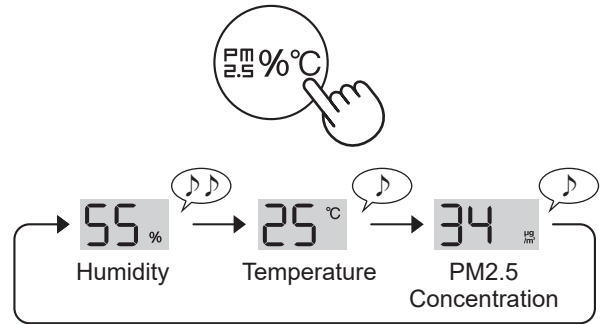

## ON/OFF TIMER

### ON TIMER:

Select the length of time you want. The product automatically starts once the selected time is passes.

### OFF TIMER:

Select the length of time you want. The product automatically stops once the selected time is reached.

(ON TIMER: with the product OFF)

(OFF TIMER: with the product ON)

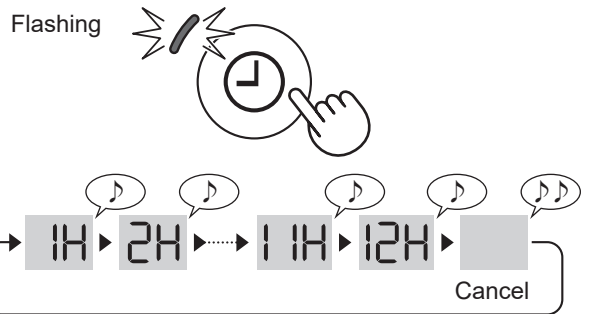

### NOTE

- You can also set the timer in designated App. If the timer has already been set in designated App, the ON/OFF TIMER Lamp of the product turns on. You cannot set the timer in the product.

### ON TIMER:

- If there is no operation in 8 seconds, the setting will be finished with a beep. The ON/OFF TIMER Lamp will be on and display the remaining hour before the operation starts.
- You may reset the timer by touching the ON/OFF Timer Button again.

### OFF TIMER:

- If there is no operation in 8 seconds, the setting will be finished with a beep. The Display will be back to its previous status.
- After the setting is done, touch once the ON/OFF Timer Button, the remaining hour of the operation will show, and touch twice, you may reset the timer.

# PRE-FILTER AUTO CLEANING

The pre-filter auto cleaning will operate for about 8 minutes automatically when the product reaches a certain operating time since a completion of the previous pre-filter auto cleaning.

During the pre-filter auto cleaning, the on-going operation will be suspended.

You can set the pre-filter auto cleaning interval to 48 hours or 720 hours. The default is 48 hours. (Page 10, 11)

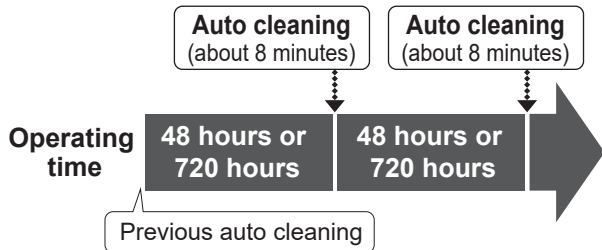

During the pre-filter auto cleaning, the Pre-Filter Auto Cleaning Indicator is flashing.

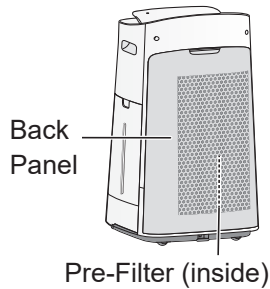

## NOTE

- Depending on the conditions, the start of auto cleaning maybe delayed. (Example: When the light sensor detects that the room brightness is “dark”.)
- If you want to stop the auto cleaning, touch Power ON/OFF Button.

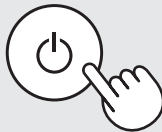

# HOW TO CHANGE VARIOUS SETTING

You can change the functions in the table on page 11.

1. (with the product OFF)



Touch for 3 sec.

- You can select F or A.

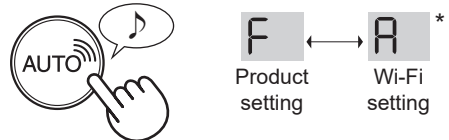

\* For details on selecting A, refer to the Wireless LAN Guide Book.

Set



2. Select “Function number”.

Forward

Reverse

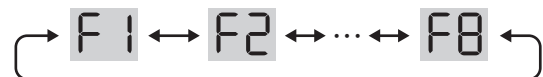
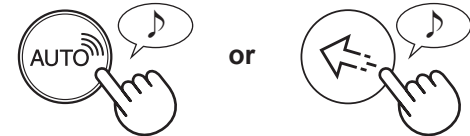

Set



3. Select “Setting number”.

Forward

Reverse

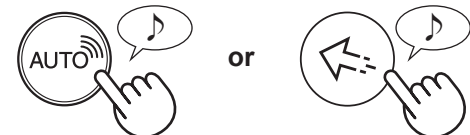

Set

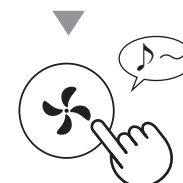

#### 4. Touch Power ON/OFF Button to finish the setting mode.



Turn off

Function	Setting
<p><b>F1</b></p> <p><b>Light Control</b></p> <p>You can select the brightness of the Front Display and Cleanliness Indicator.</p>	<p><b>01 Turn off</b></p> <p>When set to "Turn off", the "Dim" light illuminates for 8 seconds after operation starts and then the light turns off. The Humidify Indicator flashes darker only when the product needs water. The Unit Replacement Lamp flashes darker only when the Plasmacluster Ion Generating Unit need to be replaced.</p> <p><b>02 Dim</b></p> <p><b>03 Auto (default)</b></p> <p>Light automatically switches ON or OFF based on room brightness. Room is bright : light is ON / Room is dark : light is OFF</p> <p>Even though room is bright, the light will turn off when operating in sleep mode.</p>
<p><b>F2</b></p> <p><b>Plasmacluster Ion ON/OFF</b></p>	<p><b>01 OFF</b></p> <p><b>02 ON (default)</b></p>
<p><b>F3</b></p> <p><b>Auto restart</b></p> <p>If the product is unplugged or if there is a power failure, the product will resume operation with the previous settings after power is restored.</p>	<p><b>01 Cancellation</b></p> <p><b>02 ON (default)</b></p>
<p><b>Adjusting sensor sensitivity (F4 - F6)</b></p>	
<p><b>F4 Light Sensor</b></p>	<p><b>01 Low</b></p>
<p><b>F5 Sensitive Dust Sensor</b></p>	<p><b>02 Standard (default)</b></p>
<p><b>F6 Odor Sensor</b></p>	<p><b>03 High</b></p>
<p><b>F7</b></p> <p><b>Sound Indicator Setting</b></p> <p>You can set the product to make a beeping sound when the Water Tank is empty.</p>	<p><b>01 Cancellation (default)</b></p> <p><b>02 ON</b></p>
<p><b>F8</b></p> <p><b>The interval of Pre-Filter Auto Cleaning</b></p>	<p><b>01 720 hours</b></p> <p><b>02 48 hours (default)</b></p>

# CARE AND MAINTENANCE

Always be sure to remove the power plug from the wall outlet.



## CARE INDEX

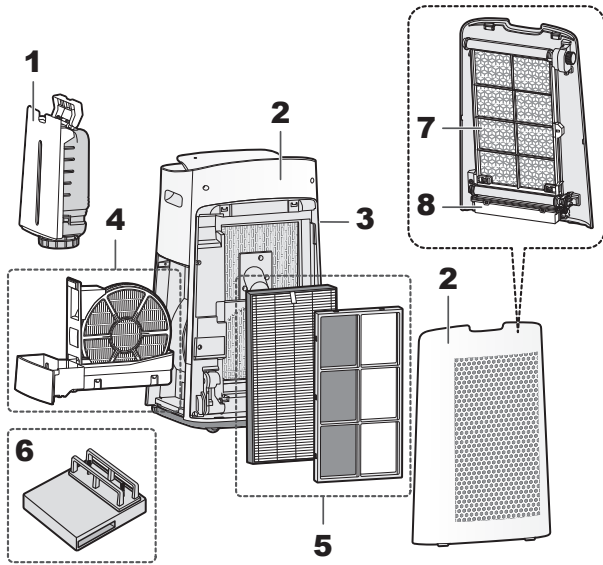

Place		Page
1	Water Tank	12
2	Main Body / Back Panel	12
3	Sensors	12
4	Humidifying Filter / Humidifying Tray	13
5	HEPA Filter / Deodorizing Filter	14
6	Plasmacluster Ion Generating Unit	16
7	Pre-Filter	15
8	Dust Box	14

## FILTER MAINTENANCE LAMP

When the cumulative operation period or the water containing period is more than approximately 720 hours, the Filter Maintenance Lamp will turn on.

- The Lamp is off when there is no water filled.
- It will not calculate the time when the product is unplugged.
- 30 days × 24 hours = 720 hours

This is a reminder to perform the maintenance described Humidifying Filter and Tray, Main Body, Back Panel, and Sensors. After performing maintenance, reset the Filter Maintenance Lamp.

### RESET



## WATER TANK

Rinse the inside with water.



**NOTE** How to clean hard to remove dirt.

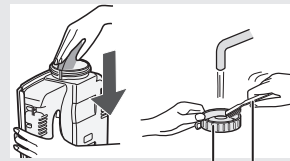

Tank Cap Toothbrush

Clean the inside of the Water Tank with a soft sponge and the Tank Cap with a cotton swab or toothbrush.

## MAIN BODY / BACK PANEL

Wipe with a dry, soft cloth.



## SENSORS

Remove the dust gently with a cleaning tool such as a vacuum cleaner.

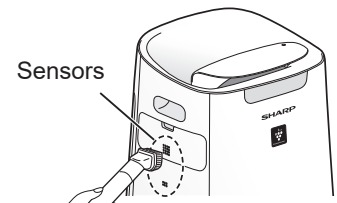

**NOTE** How to clean hard to remove dirt.

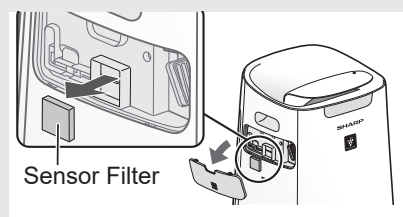

1. Remove the Unit Cover.
2. Remove the Sensor Filter.
3. If the Sensor Filter is very dirty, wash it with water and dry it thoroughly.



# HUMIDIFYING FILTER / HUMIDIFYING TRAY

## 1. Remove the Humidifying Filter and Tray.

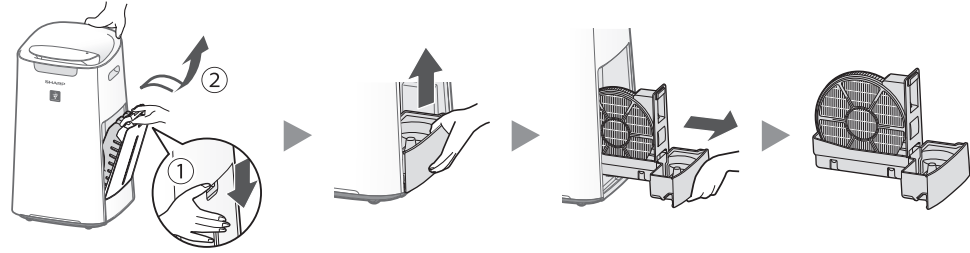

## 2. Rinse with plenty of water.

- Do not remove the Float and the Rollers. If they come off, refer to below.

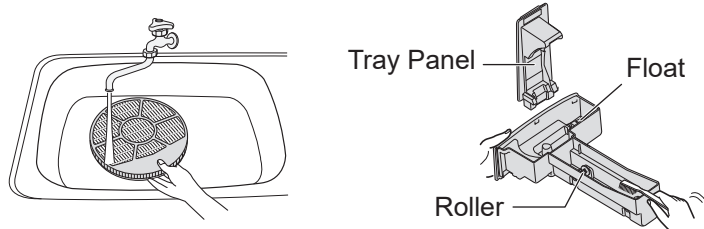

## 3. Attach the Humidifying Filter and Tray.

- After maintenance, correctly reattach the parts.

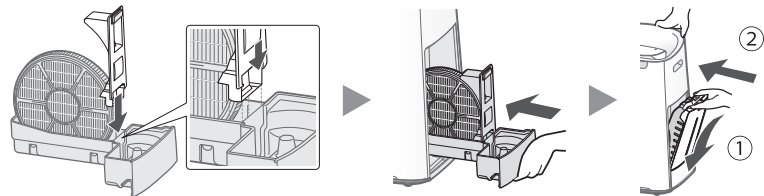

### NOTE How to clean hard to remove dirt.

	Kitchen detergent (only Humidifying tray)	Citric acid (available at some drugstores)	100% bottled lemon juice with no pulp
<b>1</b>	1. Fill the tray half-way with water. 2. Add a small amount of kitchen detergent.	2 1/2 cups of water  3 teaspoons	3 cups of water  1/4 cup
<b>2</b>	 Soak for 30 minutes.	  Soak for 30 minutes.	Soak for 30 minutes. (When using lemon juice as your descaling solution, allow for more soak time.)
<b>3</b>	Rinse off the kitchen detergent or the descaling solution with clean water.		

### NOTE How to install the Float and the Rollers

#### Float

3. Insert the tab on the other side of the float into the hole.

2. Insert the tab of the float into the hole.

1. Insert the Float under this tab.

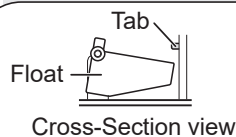

#### Roller

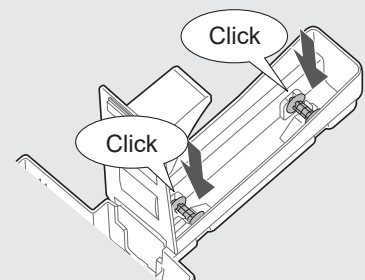

# HEPA FILTER / DEODORIZING FILTER

Remove the dust on the filters.

## CAUTION

Do not wash the filters. Do not expose to sunlight. (Otherwise these filters may lose efficacy.)

### HEPA Filter

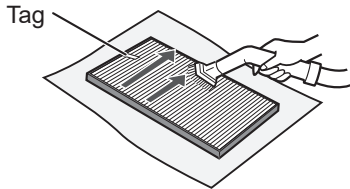

Clean only the tagged surface. Do not clean up the opposite surface. The filter is fragile, so be careful not to give too much pressure.

### Deodorizing Filter

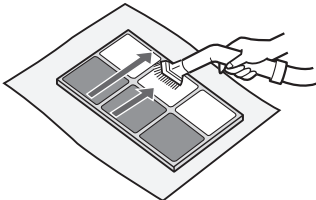

Both surfaces can be cleaned. The filter may be broken if being too much pressure is applied on it, so please handle it with care.

## NOTE

Some odors absorbed by the filters will break down over time, causing additional odors. Depending on usage conditions, and especially if the product is used in environments significantly more severe than a normal household, these odors may become noticeable sooner than expected. Replace the filter in those cases or if dust is unable to be removed after maintenance.

# DUST BOX

## DUST BOX RESET LAMP

When the Dust Box Reset Lamp will turn on, please throw away the dusts in the Dust Box.

- The Lamp will turn on every 6 months if the product is used for 24 hours per day.



1. Remove the Back Panel.
2. Remove the Dust Box.

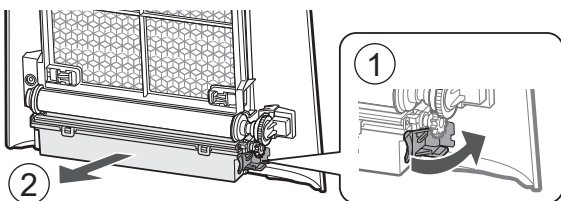

3. Throw away the dusts in the Dust Box.

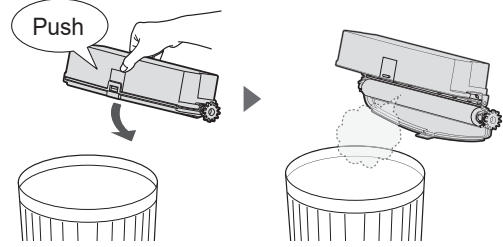

4. Close the cover of the Dust Box.

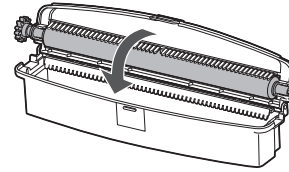

5. Install the Dust Box.

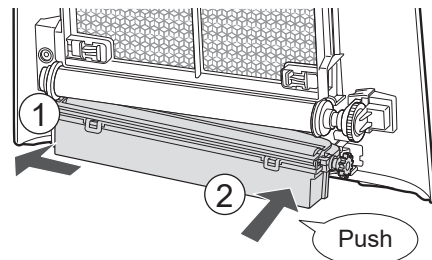

6. Install the Back Panel.
7. Reset the Dust Box Reset Lamp.

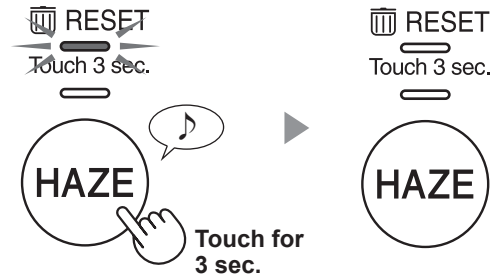

## NOTE How to clean hard to remove dirt.

1. Remove the Brush.

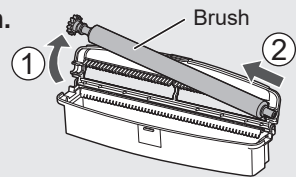

2. Wash with water.

- Dry them thoroughly.

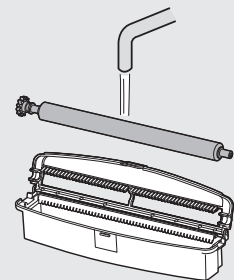

3. Attach the Brush.

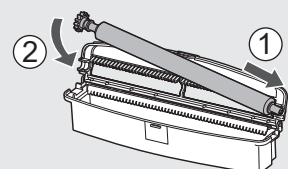

# PRE-FILTER

ENGLISH

1. Remove the Back Panel and the Dust Box.

2. Remove the Pre-Filter Lock.

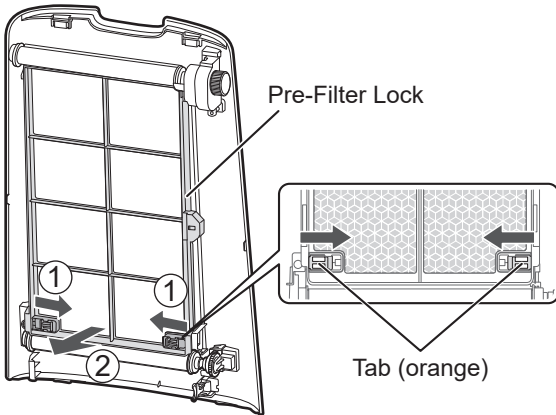

3. Remove the Shaft.

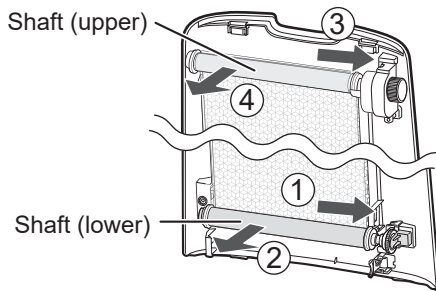

4. Remove the Cap and pull out the Pre-Filter from the Shaft.

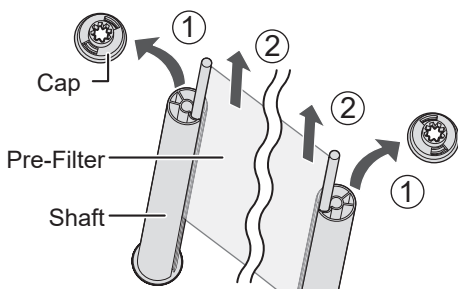

5. Soaking and cleaning the Pre-Filter.

1. Add a small amount of kitchen detergent to water and soak for about 10 minutes.
2. Rinse off the kitchen detergent with clean water.
3. Dry it thoroughly.

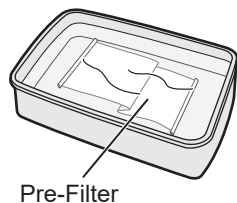

## CAUTION

- Do not clean it too hard. Do not wash it with a washing machine. (Otherwise it might cause damage.)
- Do not dry it with a dryer. (Otherwise it might cause shrinkage.)

6. Insert the Pre-Filter shaft into the groove of the Shaft.

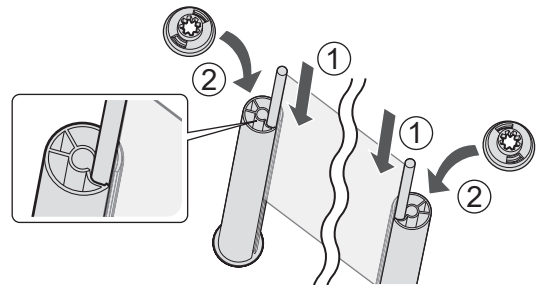

7. Attach the Shaft (upper) to the Back Panel.

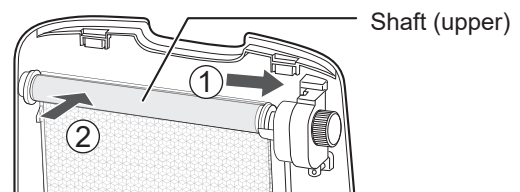

8. Roll up the Pre-Filter.

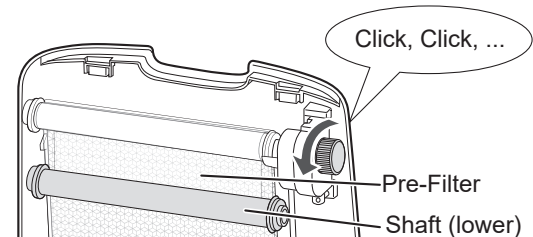

9. Pull down the Shaft (lower) and attach it to the Back Panel.

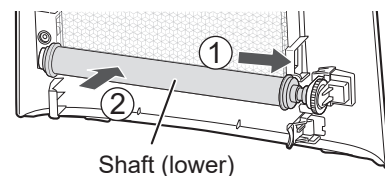

10. Install the Pre-Filter Lock.

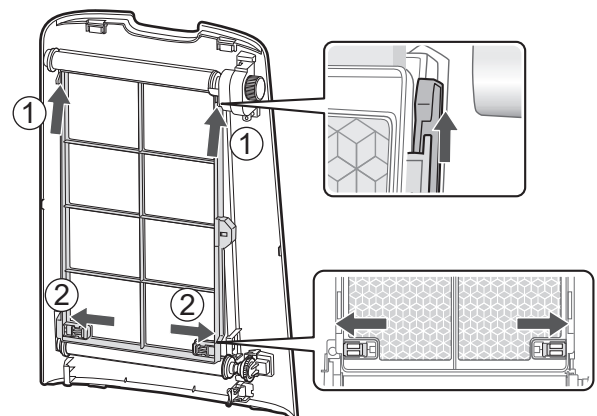

11. Install the Dust Box and the Back Panel.

# PLASMACLUSTER ION GENERATING UNIT (Electrode Section)

1. Remove the Unit Cover, and pull out the Unit Holder.

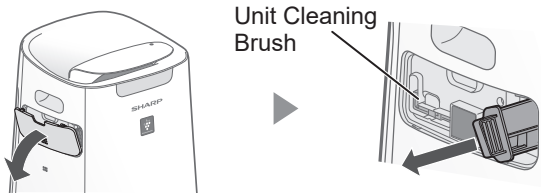

2. Remove dusts from the Electrode Section.

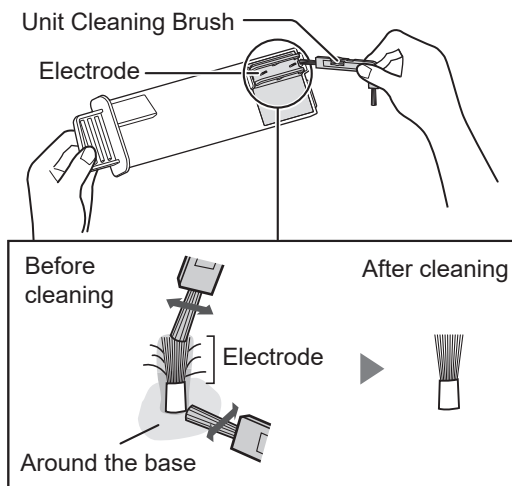

3. Insert the Unit Holder in the product, and install the Unit Cover.



## CAUTION

- Do not clean with anything other than the Unit Cleaning Brush. Doing so could lead to failures in the Unit.
- A bent electrode could be cut off and dropped during the cleaning process, but it will not change the performance.
- Do not touch the electrode directly. Doing so could lead to pain / itching.
- Do not transform the Electrode Section. Doing so can damage it.
- Do not touch the Connection Terminals. Doing so can damage them.

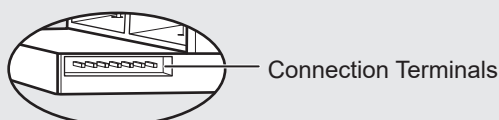

# REPLACEMENT

## FILTERS

### LIFE OF FILTERS

Filter life varies depending on the room environment, usage conditions, and location of the product. Lifespan of HEPA filter and Deodorizing filter and replacement suggestions are based on purifying a room in which 5 cigarettes are smoked per day and the product's dust collection and deodorizing performance has declined to half the level of a new filter.

We recommend replacing the filter more frequently if the product is used in conditions significantly more severe (PM2.5 etc.,) than a normal household.

- HEPA Filter : About 10 years after opening
- Deodorizing Filter : About 10 years after opening
- Humidifying Filter : About 10 years after opening

### Replacement Filter Model

Consult your dealer when purchasing a replacement filter.

HEPA Filter (1 unit)

**FZ-G75HFE**



Deodorizing Filter (1 unit)

**FZ-G60DFE**

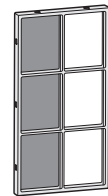

Humidifying Filter (1 unit)

**FZ-J1XMFE**

\* Do not dispose the Filter Frame.

Humidifying Filter

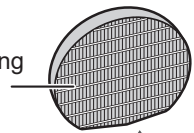

Filter Frame

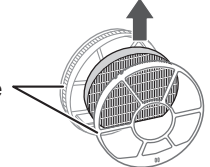

### Disposing of filters

Dispose of used filters according to local laws and regulations.

HEPA Filter material:

- Polypropylene
- Polyethylene

Deodorizing Filter material:

- Paper
- ABS resin



Humidifying Filter material:

- Polyester
- Rayon

# PLASMACLUSTER ION GENERATING UNIT

## UNIT REPLACEMENT LAMP

When the total operation time exceeds 17,500 hours, the Unit Replacement Lamp will flash to indicate that the Plasmacluster Ion Generating Unit needs replacement.

Operating time	
17,500 hours 	Replace the Plasmacluster Ion Generating Unit
19,000 hours 	No Plasmacluster ions will be released by the Plasmacluster Ion Generating Unit.

\* The replacement time is not related to the selected operation mode.

## Replacement Plasmacluster Ion Generating Unit Model

Consult your dealer when purchasing a replacement Plasmacluster Ion Generating Unit.

### IZ-C90ME

Remove the claw of Unit Holder (①), and remove the Plasmacluster Ion Generating Unit (②).

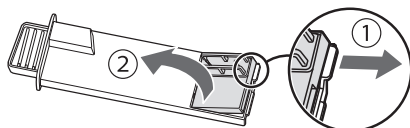

Attach the New Unit.

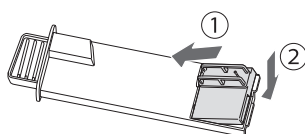

## Disposing of Plasmacluster Ion Generating Unit

Dispose of used Plasmacluster Ion Generating Unit according to local laws and regulations.

material:

- Polybutylene Terephthalate
- electronic parts

# TROUBLESHOOTING

Before calling for service, please review the Troubleshooting list below, since the problem may not be the product malfunction.

## Odor and smoke persists.

- Check the filters. If they appear to be extremely dirty, clean or replace them.

## Air discharged from the product has an odor.

- Check to see if the filters are extremely dirty.
- Clean or replace the filters.
- Use only fresh tap water. Using other water sources risks the growth of mold, fungi, or bacteria.

## The product does not operate when cigarette smoke is in the air.

- Make sure the product is installed in a location in which the sensors can detect cigarette smoke.
- Check to see if the Sensitive Dust Sensor openings are blocked or clogged. If they are blocked or clogged, clean the Sensor Filter or the Back Panel.

## Smell from a new product and/or filter.

- Immediately after removing the plastic bag, a slight odor may occur. This odor is not harmful for filter performance or human exposure.

## The product makes a clicking or ticking sound.

- The product may make clicking or ticking sounds when it is generating ions.

## The Cleanliness Indicator is blue or off even when the air is not clean.

- The air may have been dirty when the product was plugged in. Unplug the product, wait one minute, and then plug the product in again.

## The Cleanliness Indicator is red even when the air is clean.

- Dirty or clogged Sensitive Dust Sensor openings interfere with sensor operation. Gently clean the Sensor Filter or the Back Panel.



### The Cleanliness Indicator changes color frequently.

- The Cleanliness Indicator automatically changes color when the Sensitive Dust Sensor and Odor Sensor detect impurities. If you are concerned about the change, you can change sensor sensitivity. (Page 10, 11)

### Filter Maintenance Lamp is on.

- Whenever after performing maintenance or replacing the Humidifying Filter, connect the power cord to an outlet and then touch the Filter Reset Button for more than 3 seconds. (Page 12)

### The Front Display is turned off.

- When the Light Control is set to "Auto", the light automatically turns off when the room is dark or operating in sleep mode. Moreover, when the Light Control is set to "Turn off", the light is always off. If you do not want the light to be off, set the Light Control to the "Dim" setting. (Page 10, 11)

### The Front display does not match weather report or another hygrometer or thermometer in the room.

- Outdoor and indoor as well as the home environment (the volume of traffic nearby, number of stories in home, etc.) may cause a reading different than those data.
- There is a difference in the level within the same room.

### The Humidify Indicator on the Front Display does not light up when the tank is empty.

- The room has reached the appropriate level of humidity and has stopped humidifying.
- Check the styrofoam float for impurities. Clean the Humidifying Tray. Make sure that the product is on a level surface.

### The water level in the tank does not decrease or decreases slowly.

- Check to see if the Humidifying Tray and Water Tank are correctly installed. Check the Humidifying Filter.
- If the filter is extremely dirty, clean or replace it.







### The operation stopped halfway. No airflow projected from the Air Outlet.

- During the Pre-Filter Auto Cleaning, the on-going operation will be suspended. The Pre-Filter Auto Cleaning will operate for about 8 minutes while the Pre-Filter Auto Cleaning Indicator is flashing.

### The Pre-Filter Auto Cleaning function will not perform.

- Is the interval of the Pre-Filter Auto Cleaning set to 720 hours?  
You can set the interval to 48 hours or 720 hours. (Page 10, 11)
- Is it dark in the room?  
The Pre-Filter Auto Cleaning will not start if it is dark in the room.
- Is the air in the room dirty?  
The Pre-Filter Auto Cleaning will not start if the Cleanliness Indicator is flashing.
- Are there any buttons touched?  
If there is any button touched, the Pre-Filter Auto Cleaning will not start until 10 minutes later.

## ERROR DISPLAY

 Flashing	<ul style="list-style-type: none"> <li>• The communication between SHARP server and the product is not available. Please check the Wireless LAN Guide Book for details.</li> </ul>
	<ul style="list-style-type: none"> <li>• The concentration of Plasmacluster ion is descending. ⇒ Maintain the Plasmacluster Ion Generating Unit (Electrode Section).</li> </ul>
	<ul style="list-style-type: none"> <li>• Make sure the Back Panel is installed correctly.</li> </ul>
	<ul style="list-style-type: none"> <li>• Make sure that the Humidifying Filter, Humidifying Tray and Roller are properly installed, and then turn the power to ON again.</li> </ul>
	<ul style="list-style-type: none"> <li>• Make sure the Pre-Filter is installed correctly.</li> <li>• Make sure the Dust Box is installed correctly.</li> <li>• Make sure the Brush in the Dust Box is installed correctly.</li> </ul>
	<ul style="list-style-type: none"> <li>• Make sure the Plasmacluster Ion Generating Unit inserted properly. ⇒ Pull out the Plasmacluster Ion Generating Unit and insert it to the end again, and then carry out the operation again.</li> </ul>
	<ul style="list-style-type: none"> <li>• Unplug the product, wait one minute, and then plug the product in again.</li> </ul>



# SPECIFICATIONS

Model		KI-L80		
Power supply		220 - 240 V 50 - 60 Hz		
Fan Speed Adjustment		MAX	MED	LOW
CLEAN AIR	Fan Speed (m <sup>3</sup> / hour)	498	258	90
	Rated Power (W)	103	29	6.4
	Noise Level (dBA) * <sup>1</sup>	55	44	21
CLEAN AIR & HUMIDIFY	Fan Speed (m <sup>3</sup> / hour)	378	258	96
	Rated Power (W)	49	31	7.5
	Noise Level (dBA) * <sup>1</sup>	48	44	23
	Humidification (mL / hour) * <sup>2</sup>	700	540	230
Standby power (w)		1.6 (When Wi-Fi adapter is ON.) 1.2 (When Wi-Fi adapter is OFF.)		
Recommended Room Size (m <sup>2</sup> ) * <sup>3</sup>		~ 62		
High density Plasmacluster ion recommended room size (m <sup>2</sup> ) * <sup>4</sup>		~ 35		
Water Tank Capacity (L)		Approx. 3.6		
Sensors		Sensitive Dust / Odor / Light / Temperature & Humidity		
Filter Type		HEPA* <sup>5</sup> / Deodorizing / Humidifying		
Cord Length (m)		2.0		
Dimensions (mm)		400 (W) × 359 (D) × 693 (H)		
Weight (kg)		Approx. 11.8		

\*1 • Noise level is measured based on the JEM1467 standard of the Japan Electrical Manufacturers' Association.

\*2 • The amount of humidification changes in accordance with indoor and outdoor temperature and humidity.  
The amount of humidification increases as temperatures rises or humidity decreases.  
The amount of humidification decreases as temperatures decrease or humidity rises.

• Measurement Conditions: 20 °C, 30 % humidity (according to JEM1426).

\*3 • The recommended room size is appropriate for operating the product of maximum fan speed.

• The recommended room size is an area in which a given amount of dust particles can be removed in 30 minutes (according to JEM1467).

\*4 • Room size in which approximately 25000 ions per cubic centimeter can be measured in the center of the room when the product is placed next to a wall, is running at MED mode settings, and is at a height of approximately 1.2 meters from the floor.

\*5 • The filter removes more than 99.97% of particles at least 0.3 microns in size (according to JEM1467).

### Standby Power

When the product's power plug is inserted in a wall outlet it consumes standby power in order to operate electrical circuits.

To conserve energy, unplug the power cord when the product is not in use.

Terima kasih kerana membeli Pembersih Udara SHARP ini.  
Sila baca manual ini dengan teliti sebelum menggunakan produknya.  
Manual ini hendaklah disimpan di tempat yang selamat untuk rujukan pada masa akan datang.

## ISI KANDUNGAN

CIRI-CIRI .....	1
ARAHAN KESELAMATAN PENTING .....	2
NAMA BAHAGIAN .....	4
PERSEDIAAN .....	7
OPERASI .....	8
PENJAGAAN DAN PENYELENGGARAAN .....	12
PENGGANTIAN .....	16
PENYELESAIAN MASALAH.....	17
SPESIFIKASI .....	19

### Sila baca sebelum mengendalikan Pembersih Udara baru anda

Pembersih udara menyedut udara dalam bilik melalui salur masuk udara, mengalirkannya melalui Prapenapis, Penapis Penyahbau dan Penapis HEPA di dalam produk, kemudian mengeluarkannya melalui salur keluar udara. Penapis HEPA boleh menyingkirkan 99.97% habuk sekecil 0.3 mikron yang dapat melalui penapis dan juga membantu menyerap bau. Penapis Penyahbau menyerap bau sedikit demi sedikit semasa udara mengalir melalui penapis.

Sesetengah bau yang diserap oleh penapis, lama-kelamaan boleh terurai dan menyebabkan bau semakin kuat. Bergantung pada keadaan penggunaan, dan terutama sekali jika produk digunakan dalam persekitaran yang jauh lebih teruk berbanding kediaman biasa, bau ini mungkin menjadi kuat lebih cepat daripada jangkaan. Jika bau ini berlarutan, gantikan penapis.

Apabila mineral dalam air paip melekat pada penapis serta menjadi keras dan putih, ia akan menyerap bau di dalam bilik yang boleh menyebabkan pengeluaran bau yang tidak menyenangkan apabila penapis pelembam kering. (Berbeza-beza mengikut kualiti air dan faktor persekitaran lain) Jika ini berlaku, jalankan penyelenggaraan penapis pelembam. (halaman 13)

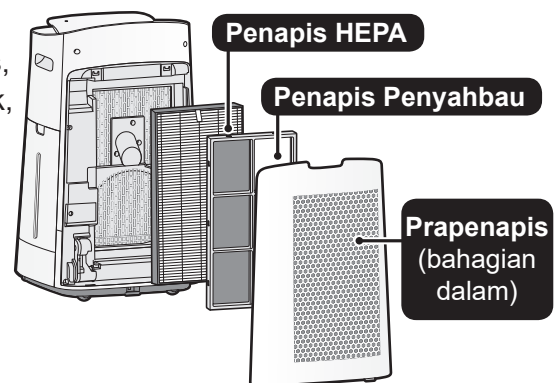

#### NOTA

- Pembersih udara direka untuk menyingkirkan habuk yang terampai di udara dan bau yang disebabkan. Pembersih udara tidak direka untuk menyingkirkan gas-gas berbahaya seperti karbon monoksida yang terkandung dalam asap rokok.  
Pembersih udara ini mungkin tidak dapat menghapuskan bau sepenuhnya jika sumber bau masih ada di situ.

# CIRI-CIRI

Gabungan Unik Teknologi Rawatan Udara  
Sistem Penapisan Tiga Serangkai + Pelembapan + Plasmacluster



**Plasmacluster 25000 berketumpatan tinggi**  
Lebih tinggi ketumpatan PCI, lebih tinggi keberkesanan PCI tersebut.

HIGH-DENSITY 25000\*

## Sistem Penapisan Tiga Serangkai + Pelembapan

### MEMERANGKAP HABUK

Prapenapis memerangkap habuk yang lebih besardaripada zarah-zarah yang beranggaran 240 mikron.

### MENGURANGKAN BAU

Penapis Penyahbau menyerap banyak bau biasa yang terdapat di rumah.

### MENGURANGKAN HABUK KECIL, DEBUNGA & KULAPUK

Penapis HEPA memerangkap 99.97% zarah sekecil 0.3 mikron.

### MELEMBAPKAN

Kawal kelembapan dengan mengesan suhu dan kelembapan secara automatik.

## Aliran Udara yang Unik

Sedutan udara yang kuat dan aliran udara yang unik mengumpul habuk dan zarah lain dengan cepat dan cekap.

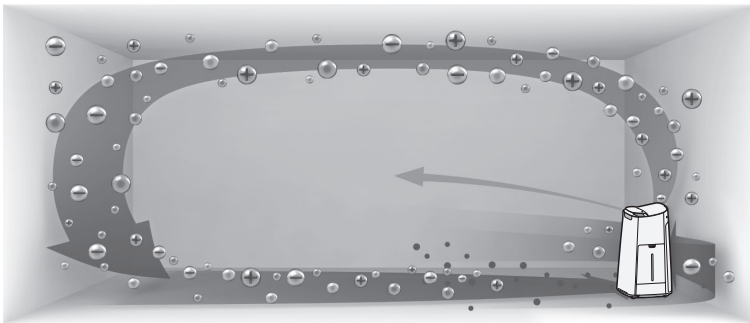

Aliran udara yang lebih cepat pada sudut 20° mengumpul habuk pada paras yang lebih rendah di dalam bilik untuk pembersihan yang lebih berkesan.

Plasmacluster boleh menghapuskan elektrik statik dan dengan itu boleh mengelakkan habuk daripada melekat pada dinding dan permukaan lain.

## Plasmacluster

Dengan mengeluarkan ion positif dan negatif yang seimbang, rawatan udara Plasmacluster merupakan proses yang semula jadi.

## Fungsi LAN Wayarles

- Mengesahkan keadaan kualiti udara di dalam bilik dan udara telah kelihatan bersih.
- Mengawal produk melalui telefon pintar sebagai alat kawalan jauh.
- Mencadangkan masa yang optimum untuk penukaran penapis.

Untuk maklumat lanjut, sila lihat buku panduan LAN Wayarles yang disediakan secara berasingan.

## PEMBERSIHAN AUTO PRAPENAPIS

Menyingkirkan habuk yang terperangkap dan terkumpul pada Prapenapis oleh unit pembersihan auto akan membantu menghalang gangguan kecekapan prestasi pengumpulan habuk.

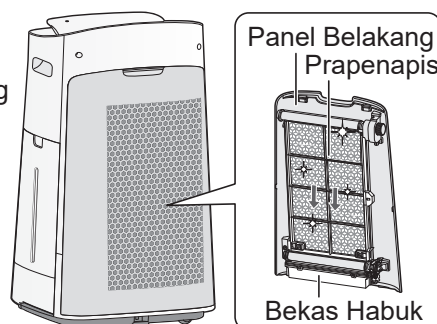

Buangkan habuk di dalam Bekas Habuk sekurang-kurangnya pada setiap enam bulan.

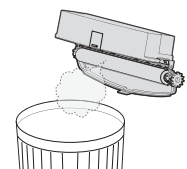

MS-1

# ARAHAN KESELAMATAN PENTING

Sentiasa ikuti **langkah keselamatan asas** semasa menggunakan perkakas elektrik, termasuk yang berikut:

**AMARAN** – Sentiasa perhatikan perkara yang berikut untuk mengurangkan risiko kejutan elektrik, kebakaran atau kecederaan:

- Baca semua arahan sebelum menggunakan produk ini.
- Hanya gunakan salur keluar 220 - 240 volt.
- **Perkakas ini tidak direka untuk digunakan oleh mereka (termasuk kanak-kanak) yang cacat tubuh badan, cacat deria atau mental, mahupun mereka yang kurang berpengalaman dan pengetahuan, kecuali jika mereka diberikan penyeliaan atau arahan yang betul tentang penggunaan perkakas ini oleh orang yang bertanggungjawab atas keselamatan mereka.** Kanak-kanak hendaklah diawasi bagi memastikan mereka tidak bermain dengan perkakas ini.
- Jika kord kuasa rosak, ia mesti digantikan oleh pengilang, wakil servis, Pusat Servis Sharp yang sah atau individu yang berkelayakan bagi mengelakkan bahaya. Sila hubungi Pusat Servis yang berdekatan bagi sebarang masalah, pelarasan atau pembaikan.
- Jangan baiki atau menanggalkan produk dengan sendiri.
- Pastikan anda menanggalkan palam kuasa apabila mengisi semula Tangki Air sebelum menjalankan penyelenggaraan, apabila menanggalkan, memasang dan menggantikan penapis serta apabila tidak menggunakannya untuk masa yang lama. Kegagalan melakukan sedemikian akan menyebabkan litar pintas berlaku yang mengakibatkan kejutan elektrik atau kebakaran.
- Jangan gunakan produk ini jika kord kuasa atau palamnya rosak atau jika sambungan ke salur keluar dinding longgar.
- Dari semasa ke semasa buang habuk yang melekat pada palam.
- Jangan masukkan jari atau objek asing ke dalam salur masuk atau salur keluar udara.
- Sentiasa pegang palam dan jangan sesekali tarik kordnya apabila hendak menanggalkan palam kuasa. Kegagalan melakukan sedemikian akan menyebabkan litar pintas berlaku yang mengakibatkan kejutan elektrik atau kebakaran.
- Berhati-hati agar kord kuasa tidak rosak. Apabila mengeluarkan produk ini, jangan

- biarkan rodanya merosakkan kord kuasa. Jika tidak, boleh menyebabkan kejutan elektrik, terlebih panas atau kebakaran.
- Jangan tanggalkan palam dengan tangan yang basah.
- Jangan gunakan produk ini berhampiran perkakas yang menggunakan gas atau tempat berdiang. Apabila produk beroperasi dengan peralatan gas di dalam bilik yang sama, Alihkan udara bilik secara tetap, jika tidak bilik mungkin dicemari dengan Karbon monoksida.
- Jangan kendalikan produk ini di dalam bilik yang menggunakan penyembur pembunuh serangga. Jangan kendalikan produk ini di dalam bilik yang udaranya berminyak, berbau asap, terdapat nyalaan api daripada rokok yang dinyalakan, atau wasap kimia di udara.
- Pastikan produk jauh dari air. Jangan kendalikan produk di tempat yang basah seperti bilik mandi.
- Jangan dedahkan produk kepada air. Berbuat demikian boleh menyebabkan litar pintas atau kejutan elektrik.
- Sila berhati-hati semasa membersihkan produk ini. Bahan pencuci yang kuat mengakis boleh merosakkan bahagian luar unit.
- Apabila mengangkat produk ini, keluarkan dahulu Tangki Air dan Dulang Pelembapnya, kemudian pegang produk pada pemegangnya di sebelah kiri dan kanan.
- Jangan minum air di dalam Dulang Pelembap atau Tangki Air.
- Ganti air di dalam Tangki Air setiap hari dengan air bersih dari paip, dan selalulah bersihkan Tangki Air dan Dulang Pelembap. Apabila produk tidak digunakan, buang air di dalam Tangki Air dan Dulang Pelembap. Membiarkan air di dalam Tangki Air atau Dulang Pelembap boleh mengakibatkan kulapuk, bakteria dan bau busuk. Dalam kes-kes yang jarang berlaku, bakteria sedemikian boleh membahayakan kesihatan.

**NOTA** – Apa harus dilakukan jika produk mengganggu penerimaan radio atau TV

- Jika pembersih udara mengganggu penerimaan radio atau televisyen, cuba salah satu daripada langkah-langkah berikut:
- Laraskan atau ubah kedudukan antena penerima.
  - Jauhkan produk dari radio atau TV.
  - Sambungkan peralatan ke dalam salur keluar pada litar yang berbeza yang bersambung dengan penerima radio atau TV.
  - Rujuk wakil penjual atau juruteknik radio atau TV yang berkelayakan.

## AMARAN BERKAITAN OPERASI

- Jangan halang salur masuk atau salur keluar udara.
- Jangan letak produk ini berdekatan atau pada objek panas, seperti dapur atau pemanas, ataupun yang boleh terkena wap air.
- Sentiasa kendalikan produk dalam kedudukan menegak.
- Jangan alihkan produk semasa ia sedang beroperasi.
- Jangan alih atau tukar arah produk dengan menyeret rodanya.
- Jika produk terletak di atas lantai yang mudah rosak, permukaan lantai yang tidak rata atau permaidani yang tebal, angkat unit utama ini semasa mengalihkannya.
- Apabila anda mengalihkan ia menggunakan rodanya, gerakkan perlahan-lahan dalam arah melintang.
- Matikan produk dan keluarkan tangki air sebelum mengalihkannya, berhati-hati agar jari anda tidak tersepit.
- Jangan kendalikan produk ini tanpa penapis, Tangki Air, dan Dulang Pelembapnya terpasang rapi.
- Jangan cuci dan guna semula penapis HEPA serta penapis Penyahbau. Berbuat demikian tidak akan meningkatkan prestasi penapis dan juga boleh menyebabkan kejutan elektrik atau kegagalan operasi.
- Bersihkan bahagian luarnya dengan kain lembut sahaja.  
Jangan gunakan cecair yang mudah meruap atau bahan pencuci.  
Permukaan produk boleh rosak atau merekah apabila menggunakan Benzena, pencair cat atau serbuk penggilap. Selain itu, ia boleh mengakibatkan penderia rosak.
- Ke kerapuhan penyelenggaraan pembuangan kerak kapur bergantung pada kekerasan atau ketaktulenan air yang anda gunakan; semakin keras airnya semakin kerap anda perlu membuang kerak kapurnya.
- Apabila mengisi semula Tangki Air, pastikan tiada air yang bocor daripada Tangki Air.
- Pastikan anda mengelap air yang terpercik di bahagian luar Tangki Air.
- Jangan gunakan air panas (40 °C atau lebih), bahan kimia, bahan beraroma, air kotor atau bahan yang merosakkan. Berbuat demikian boleh mengubah bentuk produk atau menyebabkan ia pincang tugas.
- Gunakan air bersih dari paip sahaja. Menggunakan sumber air lain berisiko yang menyebabkan terbentuknya kulapuk, fungus atau bakteria.
- Jangan biarkan Tangki Air bergoyang-goyang dengan memegang pemegang.

- Jangan tanggalkan Penapis Pelembap dari rangka penapis kecuali ketika menggantikannya.
- Berhati-hati agar air dari Dulang Pelembap tidak tertumpah semasa menanggalkan atau membersihkannya.
- Jangan tanggalkan Pelampung dan Pemusing. Jika Pelampung atau Pemusing tertanggal, rujuk Halaman 13.
- Jangan gunakan bahan pencuci selain yang disarankan semasa melakukan penyelenggaraan terhadap Dulang Pelembap dan Penutup. Ia boleh merosakkan, mengusamkan, merekahkannya (kebocoran air).
- Jangan sental Panel Belakang dengan kuat semasa menyelenggaranya.

## GARIS PANDUAN PEMASANGAN

- Elakkan lokasi yang boleh menyebabkan penderia terdedah terus kepada angin. Berbuat demikian boleh menyebabkan produk rosak.
- Elakkan lokasi yang boleh menyebabkan perabot, kain atau objek lain terkena produk dan mengganggu penyedutan dan pengeluaran udara.
- Elakkan lokasi yang boleh menyebabkan produk terdedah kepada pemeluwapan atau perubahan suhu yang mendadak. Suhu bilik yang sesuai adalah antara 0 – 35 °C.
- Letakkan produk di atas permukaan yang rata dan stabil dengan peredaran udara yang mencukupi. Apabila diletakkan di atas permaidani yang tebal, produk mungkin akan bergetar sedikit. Letakkan produk ini di atas permukaan yang rata untuk mengelakkan kebocoran air dari Tangki Air dan Dulang Pelembap.
- Elakkan lokasi yang mengeluarkan asap yang bergris atau berminyak. Berbuat demikian boleh menyebabkan bahagian luar produk merekah dan penderia rosak.
- Keupayaan produk mengumpul habuk berkesan apabila produk berada hampir 3 cm dari dinding, sekitar dinding dan lantai yang kotor. Sila letakkan produk jauh dari dinding. Dinding yang berada betul-betul di belakang salur keluar udara lama-kelamaan mungkin akan menjadi kotor. Jika anda menggunakan produk di tempat yang sama untuk tempoh yang lama, bersihkan dinding yang bersebelahan dengannya dari semasa ke semasa.

## GARIS PANDUAN PENAPIS

- Ikuti arahan dalam manual ini untuk penjagaan dan penyelenggaraan penapis yang betul.



# NAMA BAHAGIAN

## PANEL OPERASI

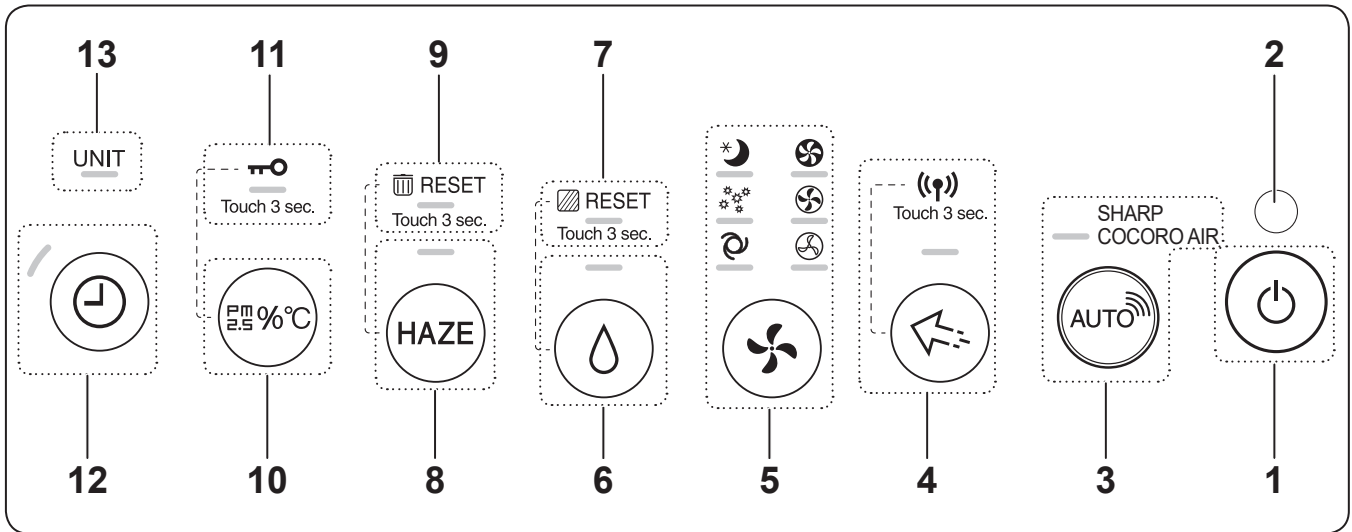

## PAPARAN DEPAN

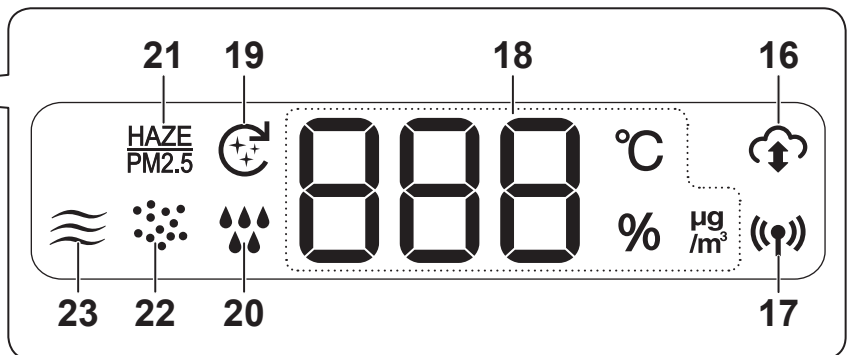
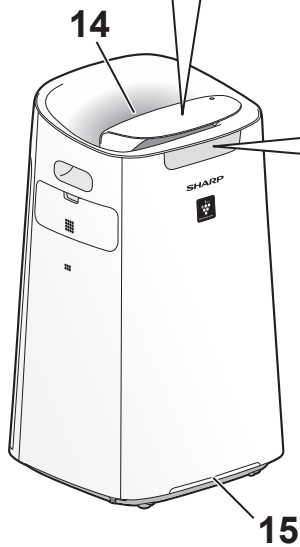

## LAMPU PENDERIA

Apabila Kawalan Lampu ditetapkan kepada "Auto", Paparan Depan dan Penunjuk Kebersihan akan ON atau OFF mengikut kecerahan bilik. (Halaman 10, 11)

### NOTA Julat pengesanan Lampu Penderia

Jangan pasang unit di tempat berikut. Lampu Penderia mungkin tidak dapat mengesan dengan betul.



Betul-betul di bawah lekapan lampu.

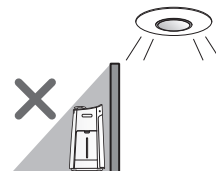

Bayangbayang



Untuk butiran tentang item yang bertanda (※), rujuk Buku Panduan LAN Wayarles.

1	<b>Butang Kuasa ON / OFF</b>	16	<b>Penunjuk Perkhidmatan Awan (Putih) ※</b>	
2	<b>Lampu Penderia</b>	17	<b>Penunjuk Wi-Fi (Putih) ※</b>	
3	<b>Butang SHARP COCORO AIR, Lampu (Putih)</b>	<b>Paparan</b> <ul style="list-style-type: none"> <li>• <b>Pemasa</b> Menunjukkan masa tetapan atau masa yang tinggal bagi pemasa ON / OFF. <b>3H</b></li> <li>• <b>Kepekatan PM2.5*</b> PM2.5 10 µg/m<sup>3</sup> hingga 499 µg/m<sup>3</sup> dipaparkan. 9 µg/m<sup>3</sup> atau kurang <b>Lo</b> µg ↔ <b>34</b> µg ↔ <b>Hi</b> µg 500 µg/m<sup>3</sup> atau lebih</li> <li>• <b>Suhu*</b> Temperature 0 °C hingga 50 °C dipaparkan. -1 °C atau kurang <b>Lo</b> °C ↔ <b>25</b> °C ↔ <b>Hi</b> °C 51 °C atau lebih</li> <li>• <b>Kelembapan*</b> Kelembapan 25% hingga 75% dipaparkan. 24 % atau kurang <b>Lo</b> % ↔ <b>55</b> % ↔ <b>Hi</b> % 76 % atau lebih</li> </ul> <p>* Nombor yang terpapar adalah anggaran.</p>		
4	<b>Butang Spot Plasmacluster Ion, Lampu (Putih)</b> (Sentuh 3 saat) <b>Butang Wi-Fi ※</b>		18	19
5	<b>Butang Mod, Lampu (Putih)</b>		20	<b>Penunjuk Kelembapan</b> Putih Kelembapan HIDUP Off Kelembapan MATI Merah (Berkelip) Produk memerlukan air
6	<b>Butang Pelembap ON / OFF, Lampu (Putih)</b> (Sentuh 3 saat) <b>Butang Filter Reset</b>		21	<b>Penunjuk HAZE / PM2.5 (Putih)</b> Menunjukkan Penderia Habuk Sensitif mengesan habuk mikroskopik.
7	<b>Lampu Penyelenggaraan Penapis (Jingga)</b>	22	<b>Penunjuk Habuk (Putih)</b> Menunjukkan Penderia Habuk Sensitif mengesan habuk biasa.	
8	<b>Butang Mod HAZE, Lampu (Putih)</b> (Sentuh 3 saat) <b>Butang Tetap Semula Bekas Habuk</b>	23	<b>Penunjuk Bau (Putih)</b> Menunjukkan Penderia Bau mengesan bau.	
9	<b>Lampu Tetap Semula Bekas Habuk (Jingga)</b>			
10	<b>Butang Paparan Suis</b> (Sentuh 3 saat) <b>Butang Child-Lock</b>			
11	<b>Lampu Child-Lock (Putih)</b>			
12	<b>Butang Pemasa ON / OFF, Lampu (Putih)</b>			
13	<b>Lampu Penggantian Unit (Merah)</b>			
14	<b>Lampu Penunjuk Ion Plasmacluster (Biru)</b>			
15	<b>Penunjuk Kebersihan</b> <ul style="list-style-type: none"> <li>• Menunjukkan ketulenan udara bilik melalui perubahan warna dan kelajuan kerlipan. Penunjuk Kebersihan akan terpadam apabila udara bersih. Apabila udara berubah daripada kotor kepada bersih, ia akan berkelip berwarna biru untuk seketika dan kemudiannya akan terpadam.</li> </ul> <div style="display: flex; align-items: center; justify-content: center;"> <div style="text-align: center; margin-right: 10px;"> <b>Bersih</b> ↑ ↓ <b>Kotar</b> </div> <div style="text-align: center;">                 Terpadam atau Biru (Berkelip)                   Kuning (Berkelip)                   Merah (Berkelip pantas)             </div> </div> <ul style="list-style-type: none"> <li>• Apabila produk menerima arahan pemacuan daripada perkhidmatan awan SHARP, ia akan berkelip cahaya putih dengan cepat sebanyak dua kali.</li> </ul>			

# BAHAGIAN UTAMA

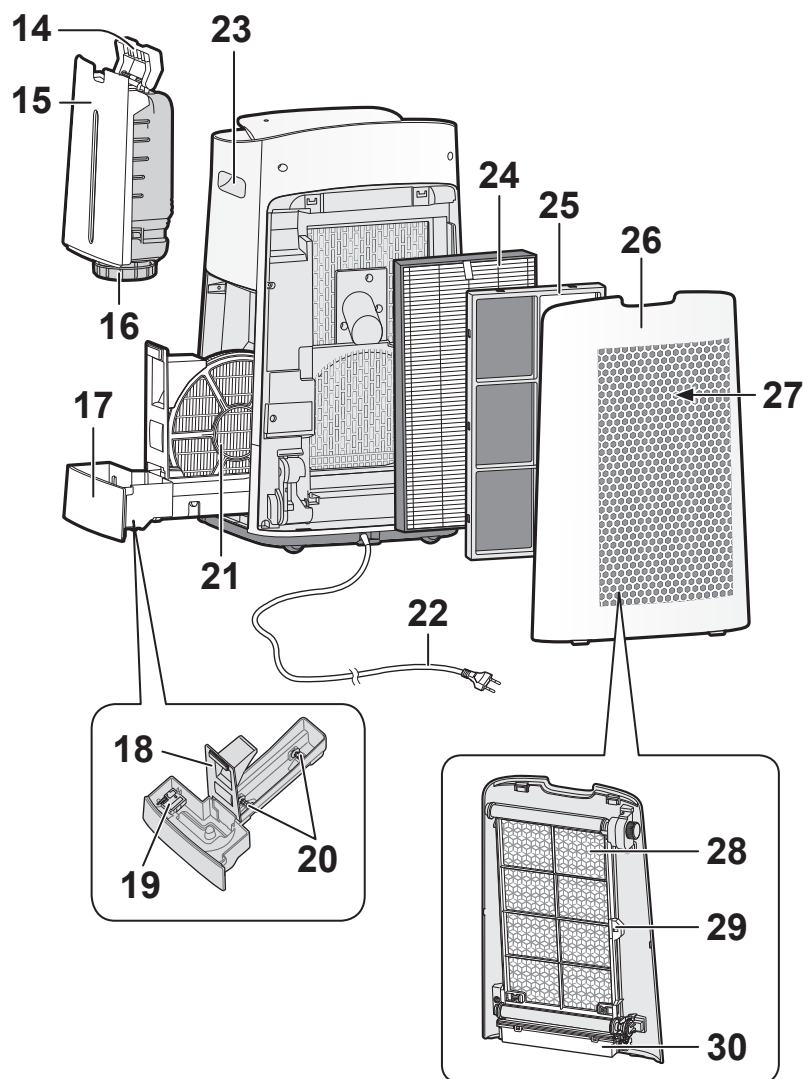
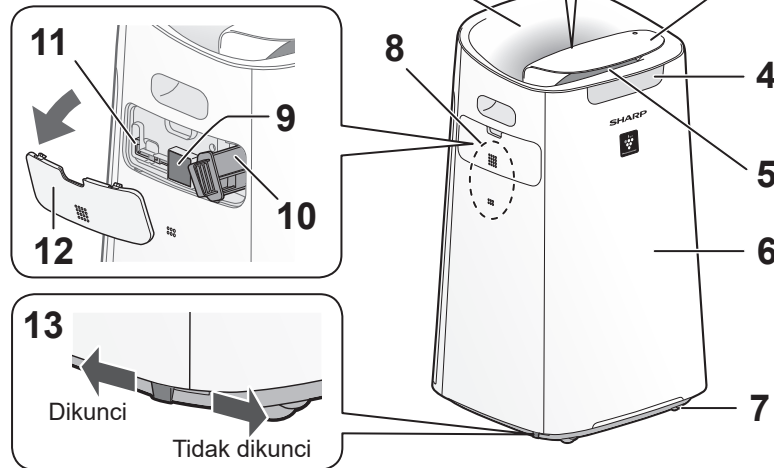
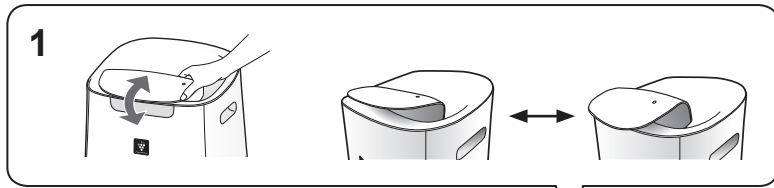

1	Ram
2	Salur Keluar Udara (Belakang)
3	Panel Operasi
4	Paparan Depan
5	Salur Keluar Udara (Depan)
6	Bahagian Utama
7	Roda (4 Tempat)
8	Penderia (Dalam) Suhu / Kelembapan / Habuk Sensitif / Bau
9	Penapis Penderia
10	Pemegang Unit* (Unit Penjana Plasmacluster Ion)
11	Berus Pembersih Unit*
12	Penutup Unit*
13	Penahan Roda (Kanan & Kiri)
14	Pengendalian Tangki
15	Tangki Air
16	Penutup Tangki
17	Dulang Pelembap
18	Panel Dulang
19	Pelampung
20	Pemusing
21	Penapis Pelembap
22	Kord, Palam Kuasa (Bentuk palam bergantung pada negara.)
23	Pemegang (2 Tempat)
24	Penapis HEPA
25	Penapis Penyahbau
26	Panel Belakang
27	Salur Masuk Udara
28	Prapenapis
29	Kunci Prapenapis
30	Bekas Habuk

\* Unit ini merujuk kepada Unit Penjana Plasmacluster Ion. (Sama seperti di bawah.)

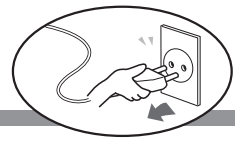

## PEMASANGAN PENAPIS

### 1. Tanggalkan Panel Belakang.

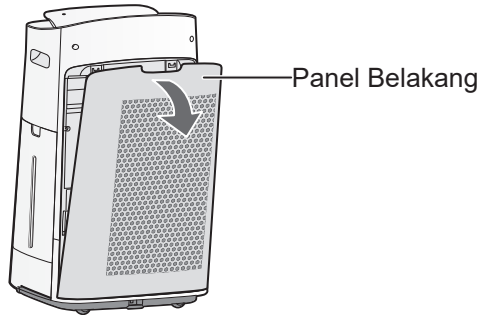

### 2. Tanggalkan beg plastik daripada setiap penapis.

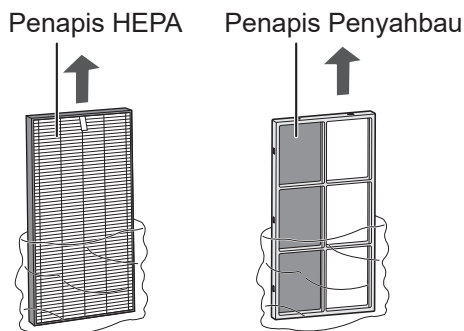

### 3. Pasang penapis dengan urutan yang betul seperti yang ditunjukkan.

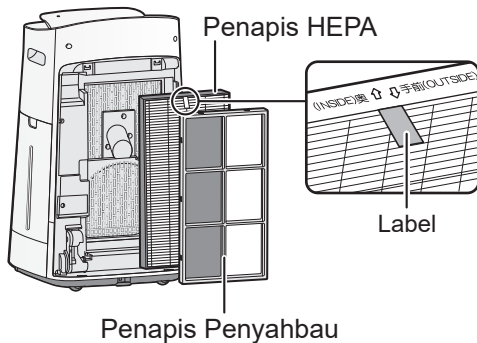

### 4. Pasang Panel Belakang.

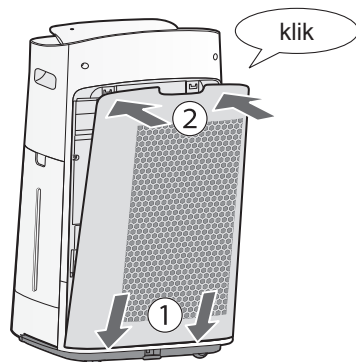

#### NOTA

- Apabila menggantikan penapis, anda disyorkan membuat memo bagi tarikh permulaan penggunaan.

## MENGGISI SEMULA TANGKI AIR

### 1. Keluarkan Tangki Air.

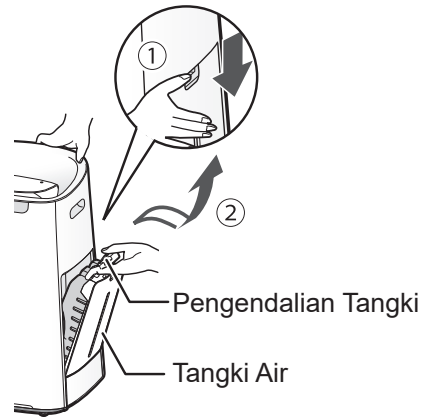

### 2. Isikan Tangki Air dengan air paip.

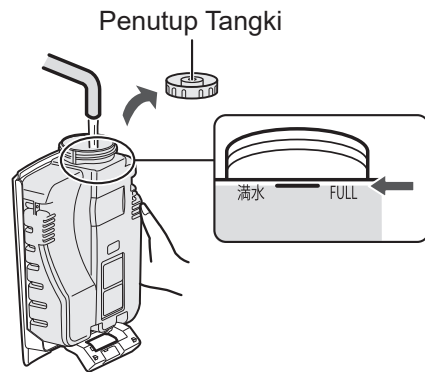

### 3. Untuk mencegah kebocoran, ketatkan Penutup Tangki dengan selamat.

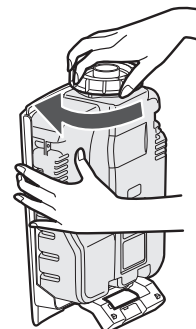

### 4. Pasang Tangki Air.

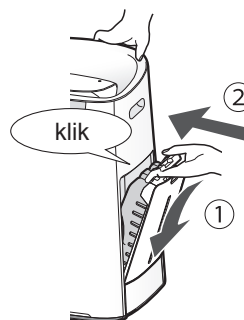

# OPERASI

## MULA/BERHENTI

MULA

BERHENTI

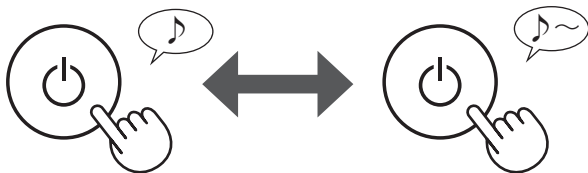

### NOTA

- Apabila produk mula beroperasi, operasi bermula pada mod sebelumnya yang telah dikendalikan.

## MOD SHARP COCORO AIR

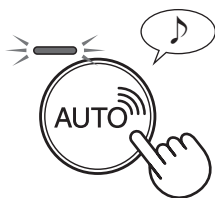

### Apabila produk disambungkan ke Awan Sharp\*

Awan Sharp akan menganalisis dan menetapkan operasi optimal untuk bilik anda berdasarkan maklumat yang diterima daripada Penderia produk dan rekod penggunaan anda.

\* Untuk butiran tentang cara menyambungkan Awan Sharp, rujuk Buku Panduan LAN Wayarles.

### Apabila produk tidak disambungkan ke Awan Sharp

Kelajuan kipas dan kelembapan ON / OFF adalah dikawal secara automatik bergantung pada 6 pengesanan. (PM2.5 / Habuk biasa / Bau / Suhu / Kelembapan / Lampu)

### NOTA

- Jika menyentuh Butang Pelembap ON/OFF, mod operasi akan berubah kepada (AUTO).

## PEMILIHAN ISI PADU UDARA DAN MOD

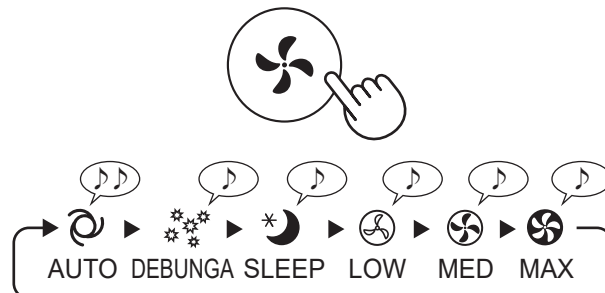

### AUTO:

Kelajuan kipas akan ditukar secara automatik bergantung pada jumlah bendasing dalam udara. Anda boleh memilih kelembapan ON / OFF.

### DEBUNGA:

Sensitiviti Penderia Habuk Sensitif ditingkatkan secara automatik dan mengesan dengan cepat kekotoran seperti habuk dan debunga serta membersihkan udara dengan sangat berkesan.

### SLEEP:

Produk ini akan beroperasi secara tenang, dan kelajuan kipas akan ditukar secara automatik bergantung pada jumlah bendasing dalam udara. Apabila Kawalan Lampu ditetapkan kepada "Auto", Paparan Depan dan Penunjuk Kebersihan akan terpadam secara automatik. (halaman 10, 11)

## TETAPAN PELEMBAPAN

ON

OFF

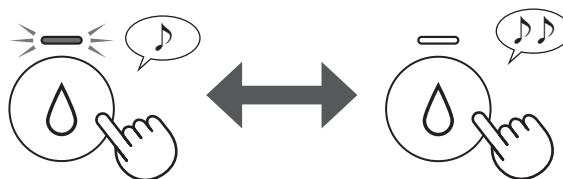

### NOTA

- Apabila beroperasi dalam mod Kelembapan ON seperti dalam jadual di bawah, unit secara automatiknya mengawal kelembapan dengan mengesan suhu dan kelembapan. (Kecuali mod MAX / MED / LOW.)

Suhu	Kelembapan	
	SEMUA MOD (Kecuali MAX / MED / LOW / SLEEP)	MOD SLEEP
- 18 °C	65 %	65 %
18 °C - 24 °C	60 %	65 %
24 °C - 28 °C	55 %	60 %
28 °C -	45 %	50 %

## PLASMACLUSTER ION MOD SPOT

Guna mod ini apabila anda ingin tanggalkan bau yang melekat, kuman dan bahan lain daripada pakaian, sofa serta langsir.

Mengeluarkan udara yang lebih kuat dengan ion Plasmacluster berketumpatan tinggi ke arah hadapan sahaja.

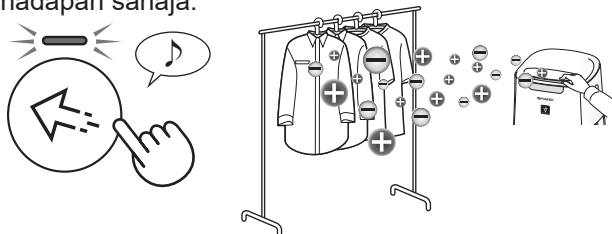

Laraskan Ram Depan secara manual.

### NOTA

- Plasmacluster Ion tidak boleh ditukar kepada "OFF".

## MOD HAZE

Kipas beroperasi pada kelajuan TINGGI selama 60 minit dan bertukar-tukar antara tahap Rendah dan Tinggi selama 20 minit untuk setiap tahap tersebut.

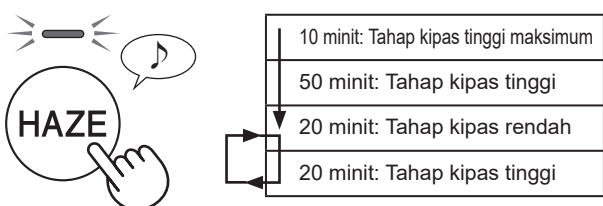

### NOTA

- Plasmacluster Ion tidak boleh ditukar kepada "OFF".

## KUNCI KANAK-KANAK

Panel operasi akan dikunci.

(semasa produk ON atau OFF)

### ON



Sentuh selama 3 saat

### PEMBATALAN

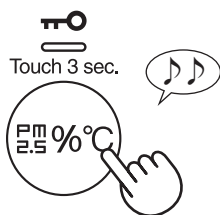

Sentuh selama 3 saat

## PAPARAN SUIS

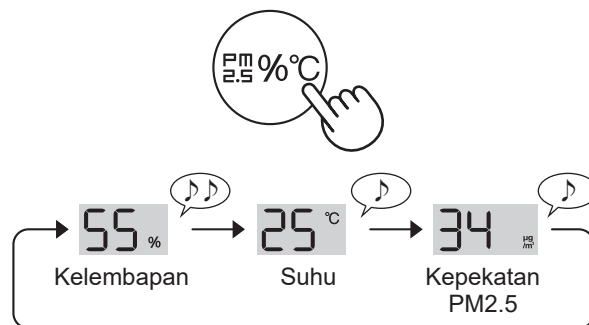

## PEMASA ON/OFF

### PEMASA ON:

Pilih panjang masa yang diinginkan. Produk akan bermula secara automatik sebaik sahaja masa yang dipilih berlalu.

### PEMASA OFF:

Pilih panjang masa yang diinginkan. Produk berhenti secara automatik setelah sampai masa yang dipilih.

(PEMASA ON: semasa produk OFF)

(PEMASA OFF: semasa produk ON)

Berkelip

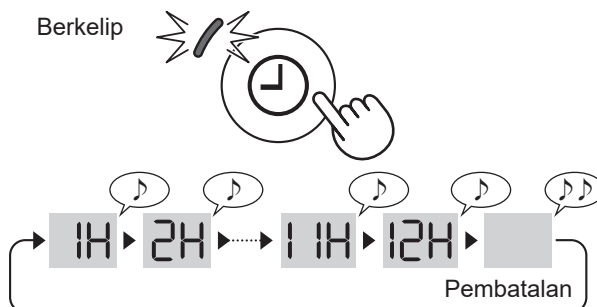

### NOTA

- Anda juga boleh menetapkan pemasa dalam Aplikasi khusus. Jika pemasa telah pun ditetapkan dalam Aplikasi, Lampu Pemasa ON/OFF produk akan menyala. Anda tidak boleh menetapkan pemasa pada produk.

### PEMASA ON:

- Jika tiada operasi selama 8 saat, tetapan akan berakhir dengan bunyi bip. Lampu Pemasa ON/OFF akan menyala dan memaparkan baki jam sebelum operasi bermula.
- Anda boleh menetapkan semula pemasa dengan menyentuh Butang Pemasa ON/OFF sekali lagi.

### PEMASA OFF:

- Jika tiada operasi selama 8 saat, tetapan akan berakhir dengan bunyi bip. Paparan akan kembali semula kepada status ia yang sebelumnya.
- Selepas tetapan selesai, sentuh Butang Pemasa ON/OFF sekali, baki jam untuk operasi akan muncul, dan jika anda menyentuhnya dua kali, anda boleh menetapkan semula pemasa.

# PEMBERSIHAN AUTO PRAPENAPIS

Pembersihan auto prapenapis akan beroperasi selama 8 minit secara automatik apabila produk mencapai masa operasi tertentu setelah selesai pembersihan auto prapenapis yang sebelumnya. Semasa pembersihan auto prapenapis, operasi yang sedang berjalan akan ditangguhkan. Anda boleh menetapkan selang masa pembersihan auto prapenapis kepada 48 jam atau 720 jam. Tetapannya adalah pada 48 jam. (halaman 10, 11)

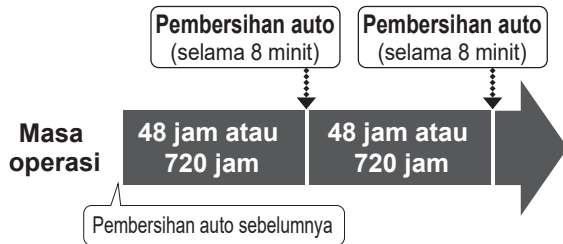

Semasa pembersihan auto prapenapis, Penunjuk Pembersihan Auto Prapenapis akan berkelip.

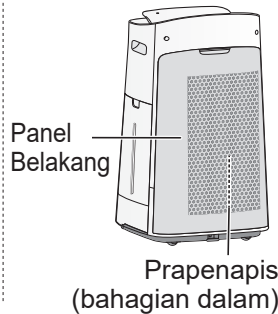

## NOTA

- Bergantung kepada keadaan, permulaan pembersihan auto mungkin akan tertangguh. (Contoh: Apabila Lampu Penderia mengesan kecerahan bilik pada keadaan "gelap".)
- Jika anda ingin menghentikan pembersihan auto, tekan Butang Kuasa ON / OFF.

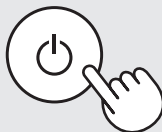

# CARA MENUKAR PELBAGAI TETAPAN

Anda boleh menukar fungsi dalam jadual di halaman 11.

- (semasa produk OFF)



Sentuh selama 3 saat

- Anda boleh memilih F atau A.

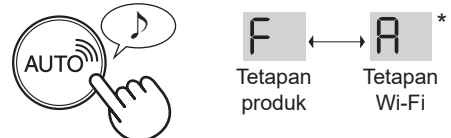

\* Untuk butiran memilih A, rujuk Buku Panduan LAN Wayarles.

Tetapkan



- Pilih "Nombor fungsi".

Maju

Undur

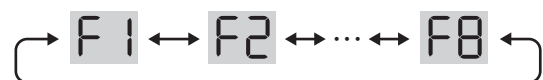
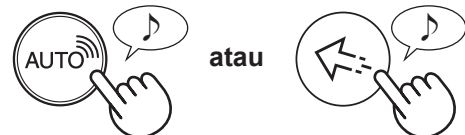

Tetapkan



- Pilih "Nombor tetapan".

Maju

Undur

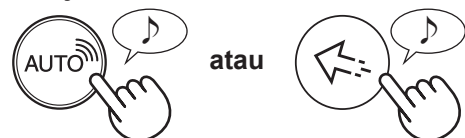

Tetapkan





**4. Sentuh Butang Kuasa ON / OFF untuk menyelesaikan tetapan.**



Dimatikan

Fungsi	Tetapan
<p><b>F1</b></p> <p><b>Kawalan Lampu</b></p> <p>Anda boleh memilih kecerahan Paparan Depan dan Penunjuk Kebersihan.</p>	<p><b>01 Dimatikan</b> Apabila ditetapkan kepada "Dimatikan", lampu "Dim" menyala selama 8 saat selepas operasi bermula dan kemudian lampu dimatikan. Penunjuk Kelembapan hanya berkelip lebih gelap apabila produk memerlukan air. Lampu Penggantian Unit akan berkelip lebih gelap hanya apabila Unit Penjana Plasmacluster Ion perlu digantikan.</p> <p><b>02 Dim</b></p> <p><b>03 Auto (lalai)</b> Lampu bertukar kepada ON atau OFF secara automatik mengikut kecerahan bilik. Bilik cerah: lampu ON / Bilik gelap: lampu OFF</p> <p>Walaupun bilik terang, lampu akan terpadam sekiranya beroperasi dalam mod SLEEP.</p>
<p><b>F2</b></p> <p><b>ON/OFF Ion Plasmacluster</b></p>	<p><b>01 OFF</b></p> <p><b>02 ON (lalai)</b></p>
<p><b>F3</b></p> <p><b>Mula semula Auto</b></p> <p>Jika palam produk dicabut atau jika bekalan kuasa terputus, produk akan menyambung semula operasi dengan tetapan terakhir yang digunakan selepas bekalan kuasa bersambung semula.</p>	<p><b>01 Pembatalan</b></p> <p><b>02 ON (lalai)</b></p>
<p><b>Melaraskan Sensitiviti Penderia (F4 - F6)</b></p> <p><b>F4 Lampu Penderia</b></p> <hr/> <p><b>F5 Penderia Habuk Sensitif</b></p> <hr/> <p><b>F6 Penderia Bau</b></p>	<p><b>01 Rendah</b></p> <p><b>02 Standard (lalai)</b></p> <p><b>03 Tinggi</b></p>
<p><b>F7</b></p> <p><b>Tetapan Penunjuk Bunyi</b></p> <p>Anda boleh tetapkan produk agar mengeluarkan bunyi bip apabila Tangki Air kosong.</p>	<p><b>01 Pembatalan (lalai)</b></p> <p><b>02 ON</b></p>
<p><b>F8</b></p> <p><b>Selang masa Pembersihan Auto Prapenapis</b></p>	<p><b>01 720 jam</b></p> <p><b>02 48 jam (lalai)</b></p>

# PENJAGAAN DAN PENYELENGGARAAN

Pastikan anda menanggalkan palam kuasa dari soket dinding.



## INDEKS PENJAGAAN

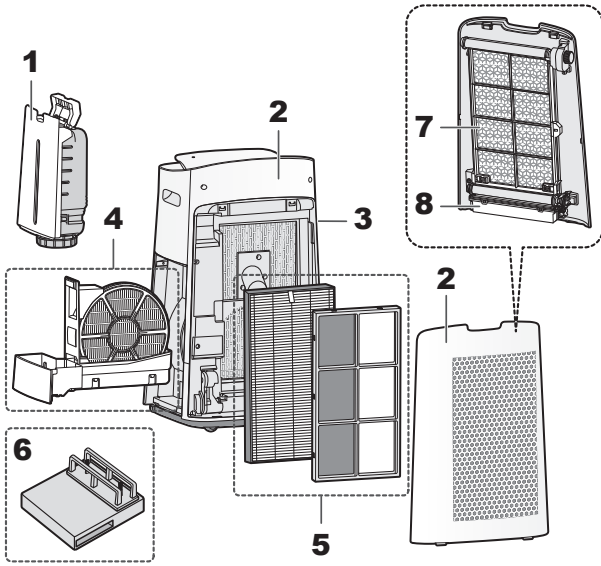

	Tempat	Halaman
1	Tangki Air	12
2	Bahagian Utama / Panel Belakang	12
3	Penderia	12
4	Penapis Pelembap / Dulang Pelembap	13
5	Penapis HEPA / Penapis Penyahbau	14
6	Unit Penjana Plasmacluster Ion	16
7	Prapenapis	15
8	Bekas Habuk	14

## LAMPU PENYELENGGARAAN PENAPIS

Apabila tempoh operasi kumulatif atau air yang mengandungi tempoh melebihi anggaran 720 jam, Lampu Penyelenggaraan Penapis akan menyala.

- Lampu akan terpadam apabila tiada kandungan air.
- Ia tidak akan mengira masa semasa produk dicabutkan.
- 30 hari x 24 jam = 720 jam

Ini adalah peringatan untuk menjalankan penyelenggaraan terhadap Pelembap dan Dulang Penapis, Bahagian Utama, Panel Belakang dan Penderia.

Selepas menjalankan penyelenggaraan, tetapkan semula Lampu Penyelenggaraan Penapis.

### RESET

RESET  
Touch 3 sec.



Sentuh selama 3 saat

RESET  
Touch 3 sec.



## TANGKI AIR

Bilas bahagian dalamnya dengan air.



### NOTA Cara membersihkan bagi kotoran degil

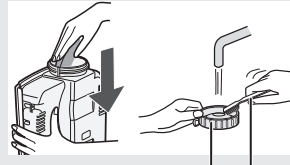

Penutup Tangki Berus gigi

Bersihkan bahagian dalam Tangki Air dengan span yang lembut dan Penutup Tangki dengan putik kapas atau berus gigi.

## BAHAGIAN UTAMA / PANEL BELAKANG

Lap dengan kain lembut yang kering.



## PENDERIA

Buang habuk dengan perlahan-lahan menggunakan alat pembersih seperti pembersih hampagas.



### NOTA Cara membersihkan bagi kotoran degil

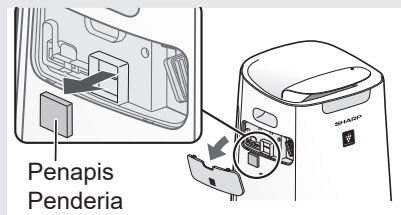

1. Tanggalkan Penutup Unit.
2. Tanggalkan Penapis Penderia.
3. Jika penapis penderia sangat kotor, cucunya dengan air dan keringkan ia sepenuhnya.

# PENAPIS PELEMBAP / DULANG PELEMBAP

## 1. Tanggalkan Pelembap dan Dulang Penapis.

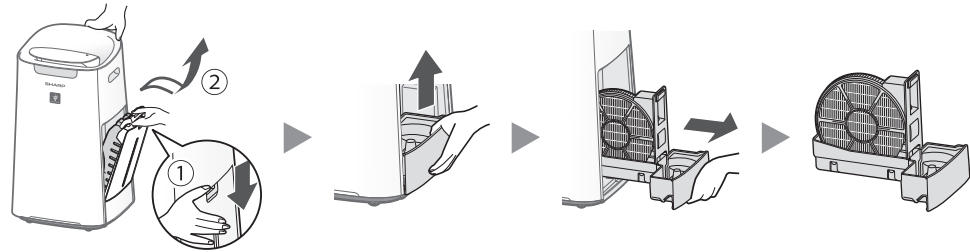

## 2. Bilas dengan air yang banyak.

- Jangan tanggalkan Pelampung dan Pemusing. Jika ia tertanggal, rujuk di bawah.

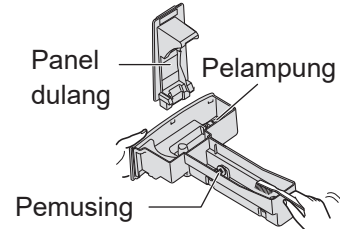
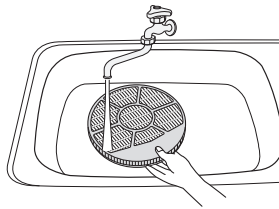

## 3. Pasangkan Pelembap dan Dulang Penapis.

- Selepas penyenggaraan, pasang 1 semula bahagian-bahagian yang ditanggalkan dengan betul.

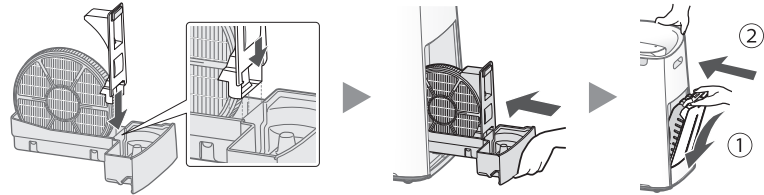

### NOTA Cara membersihkan bagi kotoran degil.

	Bahan pencuci pinggan (dulang Pelembap sahaja)	Asid sitrik (ada dijual di sesetengah kedai ubat)	100% jus lemon tanpa isi dalam botol
1	1. Isikan air ke dalam dulang, separuh penuh. 2. Tambah sedikit bahan pencuci pinggan.	2 1/2 cawan air  3 sudu teh	3 cawan air  1/4 cawan
2	Rendam selama 30 minit.	Rendam selama 30 minit.	Rendam selama 30 minit. (Jika anda menggunakan jus lemon sebagai larutan penanggal kerak kapur, rendam lebih lama.)
3	Bilas bahan pencuci pinggan atau larutan penanggal kerak kapur dengan air bersih.		

### NOTA Cara memasang Pelampung dan Pemusing

#### Pelampung

3. Masukkan tab di bahagian pelampung yang lagi satu ke dalam lubang.

2. Masukkan tab pelampung ke dalam lubang.

1. Masukkan pelampung di bawah tab ini.



#### Pemusing

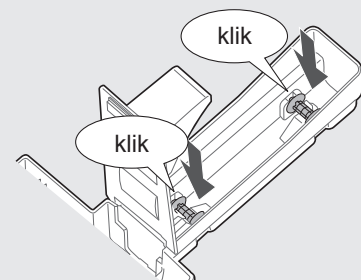

# PENAPIS HEPA / PENAPIS PENYAHBAU

Buang habuk pada penapis.

## AWAS

Jangan basuh penapis. Jangan dedahkan kepada cahaya matahari. (Jika tidak, penapis ini mungkin hilang keberkesannya.)

### Penapis HEPA

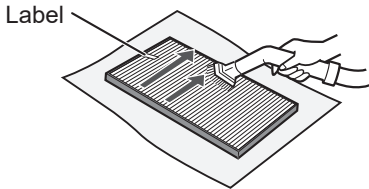

Bersihkan hanya permukaan yang bertag. Jangan bersihkan permukaan yang bertentangan. Penapis mudah patah, jadi jangan kenakan terlalu banyak tekanan padanya.

### Penapis Penyahbau

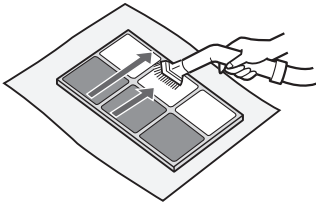

Kedua-dua permukaan boleh dibersihkan. Penapis mungkin boleh patah jika terlalu banyak tekanan dikenakan ke atasnya, jadi sila kendalikkannya dengan baik.

## NOTA

Sesetengah bau yang diserap oleh penapis, lama-kelamaan boleh terurai dan menyebabkan bau semakin kuat. Bergantung pada keadaan penggunaan, dan terutama sekali jika produk digunakan dalam persekitaran yang jauh lebih teruk berbanding kediaman biasa, bau ini mungkin menjadi kuat lebih cepat daripada jangkaan. Gantikan penapis dalam bekas itu atau jika habuk tidak boleh dibuang selepas diselenggara.

# BEKAS HABUK

## LAMPU TETAP SEMULA BEKAS HABUK

Apabila Lampu Tetap Semula Bekas Habus menyala, sila buang habuk ke dalam Bekas Habuk.



- Lampu tersebut akan menyala untuk setiap 6 bulan sekiranya produk digunakan selama 24 jam sehari.



- Tanggalkan Panel Belakang.
- Tanggalkan Bekas Habuk.

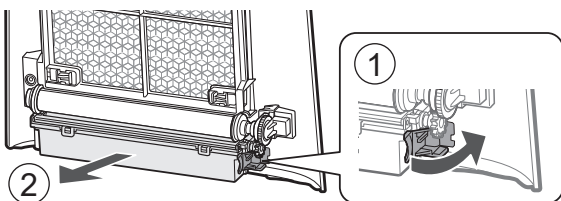

- Buangkan habuk ke dalam Bekas Habuk.

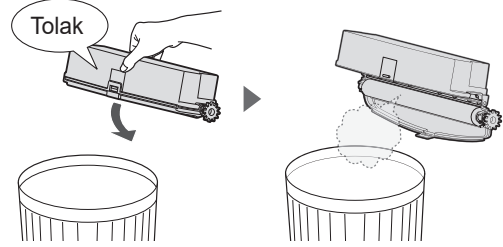

- Tutup penutup Bekas Habuk.

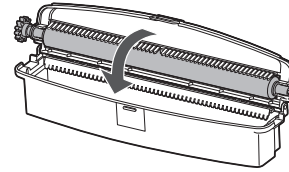

- Pasang Bekas Habuk.

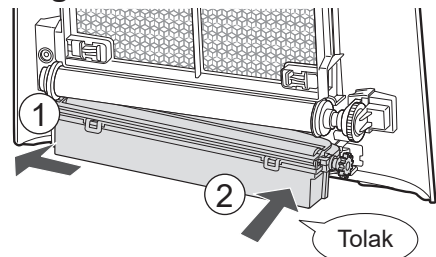

- Pasang Panel Belakang.
- Tetapkan Semula Lampu Tetap Semula Bekas Habuk.



Sentuh selama 3 saat



## NOTA Cara membersihkan bagi kotoran degil.

- Tanggalkan Berus.

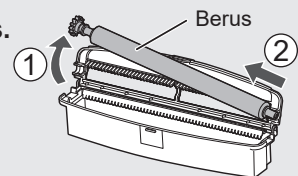

- Basuh dengan air.

- Keringkan semuanya dengan sepenuhnya.

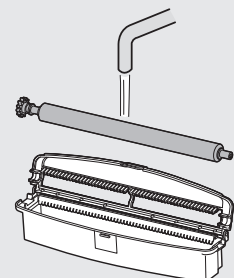

- Pasangkan Berus.

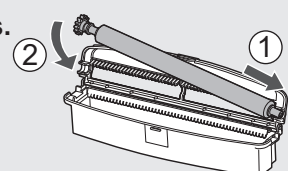

# PRAPENAPIS

1. Tanggalkan Panel Belakang dan Bekas Habuk.

2. Tanggalkan Kunci Prapenapis

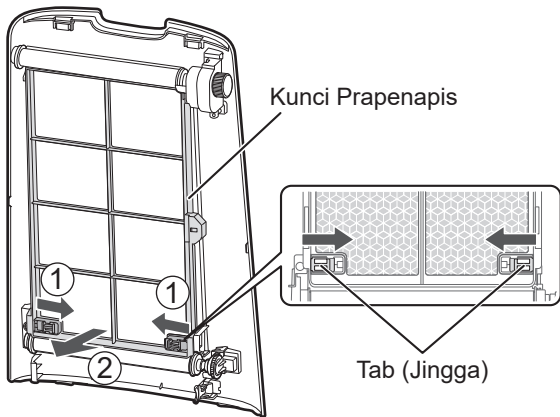

3. Tanggalkan Aci.

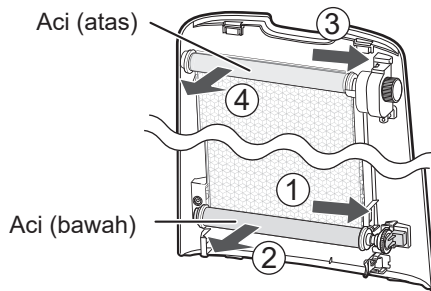

4. Tanggalkan Penutup dan tarik keluar Prapenapis daripada Aci.

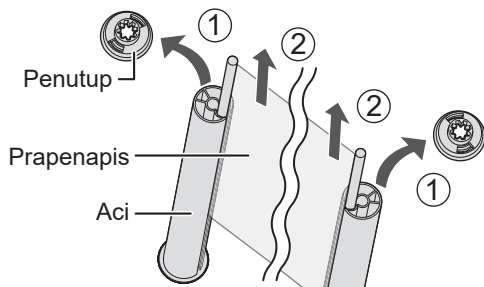

5. Merendam dan membersihkan Prapenapis.

1. Campurkan sedikit bahan pencuci pinggan dengan air dan rendam selama 10 minit.
2. Bilas bahan pencuci pinggan itu dengan air bersih.
3. Keringkan semuanya dengan sepenuhnya.

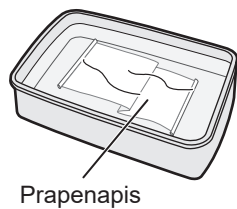

## AWAS

- Jangan bersihkan ia dengan terlalu kasar. Jangan basuhkan ia dengan mesin basuh. (Jika tidak, kerosakan mungkin akan berlaku.)
- Jangan keringkan ia dengan pengering. (Jika tidak, pengecutan mungkin akan berlaku.)

6. Masukkan aci Prapenapis ke dalam alur Aci.

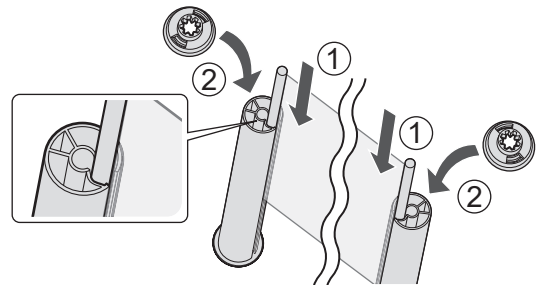

7. Pasang Aci (atas) di Panel Belakang.

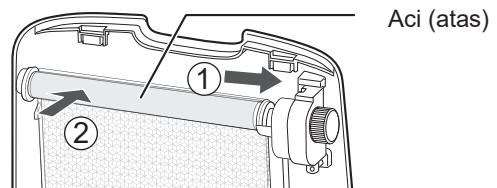

8. Gulungkan Prapenapis.

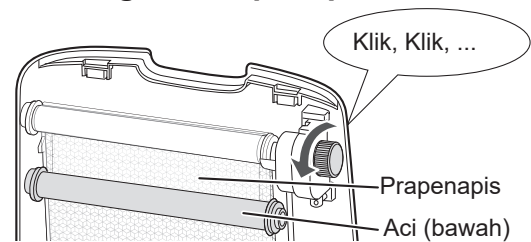

9. Tarik ke bawah Aci (bawah) dan pasangannya di Panel Belakang.

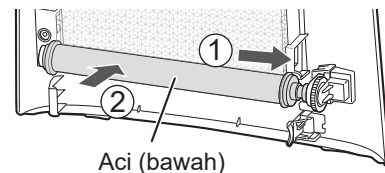

10. Pasang Kunci Prapenapis.

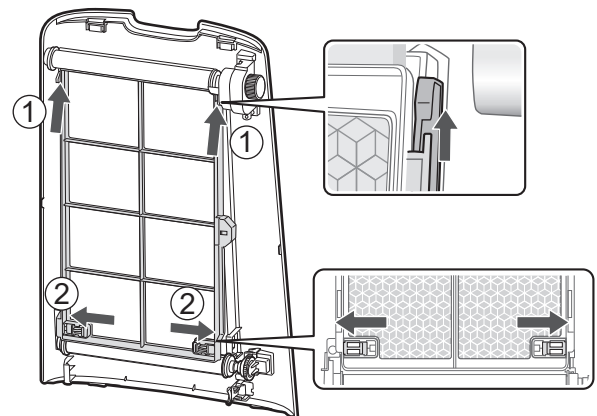

11. Pasang Bekas Habuk dan Panel Belakang.



# UNIT PENJANA PLASMA CLUSTER ION

(Bahagian Elektrod)

1. Tanggalkan penutup unit, dan keluarkan pemegang unit.

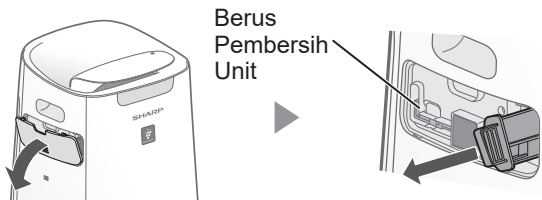

2. Buang habuk pada bahagian elektrod.

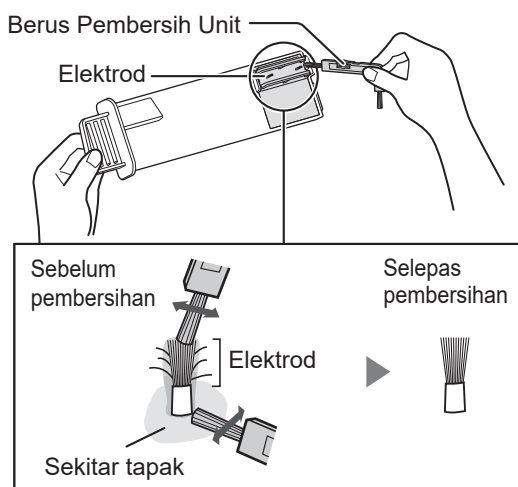

3. Masukkan pemegang unit ke dalam produk, dan pasang penutup unit.



## AWAS

- Jangan bersihkan menggunakan apa-apa selain daripada berus pembersihan unit. Berbuat demikian boleh menyebabkan kegagalan unit.
- Elektrod yang bengkok boleh terpotong dan tertanggal semasa proses pembersihan, tetapi ia tidak akan mengubah prestasi unit.
- Jangan sentuh elektrod dengan tangan. Berbuat demikian boleh menyebabkan kesakitan/kegatalan.
- Jangan ubah bahagian elektrod. Berbuat demikian boleh merosakkannya.
- Jangan sentuh terminal sambungan. Berbuat demikian boleh merosakkannya.

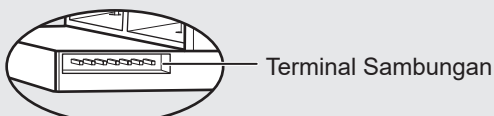

# PENGGANTIAN

## PENAPIS

### JANGKA HAYAT PENAPIS

Jangka hayat penapis berbeza-beza bergantung pada persekitaran bilik, penggunaan dan lokasi produk ini. Jangka hayat penapis HEPA dan penapis Penyahbau serta cadangan penggantian berdasarkan pembersihan bilik yang dipenuhi asap rokok sebanyak 5 batang sehari dan prestasi pengumpulan habuk dan penyahbauan produk telah menurun separuh daripada tahap penapis baru.

Kami mengesyorkan agar anda menggantikan penapis dengan lebih kerap jika unit digunakan dalam keadaan yang jauh lebih teruk (PM2.5 dll.) daripada penggunaan biasa di rumah.

- Penapis HEPA : Lebih kurang 10 tahun selepas dibuka
- Penapis Penyahbau : Lebih kurang 10 tahun selepas dibuka
- Penapis Pelembap : Lebih kurang 10 tahun selepas dibuka

### Model Penapis Ganti

Berundinglah dengan penjual apabila hendak membeli penapis.

**Penapis HEPA (1 unit)**  
**FZ-G75HFE**



**Penapis Penyahbau (1 unit)**  
**FZ-G60DFE**

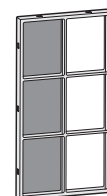

**Penapis Pelembap (1 unit)**  
**FZ-J1XMFE**

\* Jangan buang Rangka Penapis

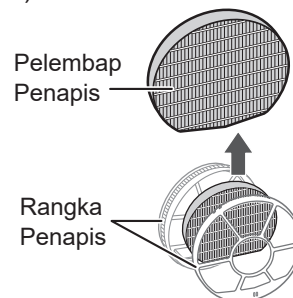

### Membuang penapis

Buang penapis terpakai mengikut mana-mana undangundang dan peraturan tempatan.

**Bahan Penapis HEPA :**

- Polipropilena
- Polietilena

**Bahan Penapis Penyahbau :**

- Kertas
- Resin ABS

**Bahan Penapis Pelembap :**



- Poliester
- Rayon



# UNIT PENJANA PLASMACLUSTER ION

## LAMPU PENGGANTIAN UNIT

Apabila jumlah masa operasi melebihi 17,500 jam, Lampu Penggantian Unit akan berkelip untuk menunjukkan Unit Penjana Plasmacluster Ion memerlukan penggantian.

Masa operasi	
17,500 jam  Berkelip perlahan-lahan	Gantikan Unit Penjana Plasmacluster Ion
19,000 jam  Berkelip laju	Tiada ion Plasmacluster yang akan dilepaskan oleh Unit Penjana Plasmacluster Ion.

\* Masa penggantian tidak mempunyai kaitan dengan mod operasi yang dipilih.

## Model Unit Penjana Plasmacluster Ion

Sila berunding dengan penjual anda apabila hendak membeli gantian Unit Penjana Plasmacluster Ion.

### IZ-C90ME

Tanggalkan pencengkam pemegang unit (①), dan tanggalkan Unit Penjana Plasmacluster Ion (②).

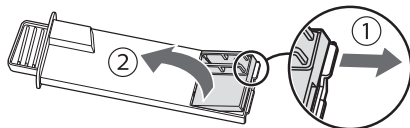

Pasang Unit Baharu.

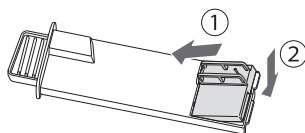

## Pembuangan Unit Penjana Plasmacluster Ion

Buang Unit Penjana Plasmacluster Ion yang digunakan mengikut undang-undang dan peraturan tempatan.

bahan:

- Polistirena tereftalat
- bahagian elektrik

# PENYELESAIAN MASALAH

Sebelum menghubungi wakil servis, sila semak carta Pengenalpastian dan Penyelesaian Masalah di bawah. Ini kerana masalah anda itu mungkin bukan disebabkan oleh kegagalan produk untuk berfungsi.

## Bau dan asap gagal dilenyapkan.

- Periksa penapis. Jika penapis sangat kotor, bersihkan atau ganti baru.

## Udara yang dikeluarkan dari produk berbau.

- Periksa jika penapis sangat kotor.
- Bersihkan atau ganti penapis.
- Gunakan air bersih dari paip sahaja. Menggunakan sumber air lain berisiko yang menyebabkan terbentuknya kulupuk, fungus atau bakteria.

## Produk tidak beroperasi apabila terdapat asap rokok dalam udara.

- Pastikan produk ini dipasang di lokasi yang penerima boleh mengesan asap rokok.
- Periksa jika bukaan Penerima Habuk Sensitif tersekat atau tersumbat. Jika ia terhalang atau tersumbat, bersihkan penapis penerima atau panel belakang.

## Bau dari produk baharu dan/atau penapis.

- Sebaik sahaja menanggalkan beg plastik, anda mungkin terhidu sedikit bau. Bau ini tidak menjejaskan prestasi penapis atau berbahaya kepada manusia.

## Produk mengeluarkan bunyi 'klik' atau 'tik'.

- Produk ini mungkin mengeluarkan bunyi 'klik' atau 'tik' semasa ia menjana ion.

## Penunjuk Kebersihan akan berwarna biru atau terpadam jika udara tidak bersih.

- Udara mungkin kotor semasa palam produk dicucukkan. Matikan produk, cabut palamnya, tunggu seminit dan kemudian pasang semula palamnya.

## Penunjuk Kebersihan berwarna merah walaupun udara bersih.

- Buka Penerima Habuk Sensitif yang kotor atau dipenuhi mengganggu operasi penerima. Bersihkan penapis penerima atau panel belakang dengan perlahan-lahan.

## Penunjuk Kebersihan bertukar warna dengan kerap.

- Penunjuk Kebersihan bertukar warna secara automatik apabila Penderia Habuk Sensitif dan Penderia Bau mengesan kekotoran. Jika anda mengambil berat tentang perubahan tersebut, anda boleh ubah sensitiviti penderia. (halaman 10, 11)

## Lampu Penyelenggaraan Penapis menyala.

- Selepas melakukan penyelenggaraan atau menggantikan Penapis Pelembap, sambungkan kord kuasa ke salur keluar dan kemudian sentuh Butang Filter Reset selama lebih daripada 3 saat. (halaman 12)

## Paparan Depan dimatikan.

- Apabila Kawalan Lampu ditetapkan kepada "Auto", lampu akan terpadam secara automatik apabila bilik menjadi gelap atau beroperasi dalam mod SLEEP. Selain itu, apabila Lampu kawalan ditetapkan kepada "Dimatikan", lampu sentiasa dimatikan. Jika anda tidak ingin lampu dimatikan, tetapkan kawalan Lampu kepada tetapan "Dim". (halaman 10, 11)

## Paparan Depan tidak sepadan dengan laporan cuaca atau higrometer ataupun termometer lain di dalam bilik.

- Persekitaran di luar dan di dalam rumah (keadaan trafi k berhampiran, bilangan tingkat rumah, dll.) boleh menyebabkan bacaan yang berbeza daripada data tersebut.
- Terdapat perbezaan pada aras di dalam bilik yang sama.

## Penunjuk Kelembapan pada Paparan Depan tidak menyala apabila tangki kosong.

- Bilik telah mencapai tahap kelembapan yang sesuai dan pelembap dihentikan.
- Periksa pelampung stirofoam jika ada kekotoran. Bersihkan Dulang Pelembap. Pastikan produk terletak di atas permukaan rata.

## Paras air di dalam tangki tidak menurun atau menurun dengan amat perlahan.

- Periksa dan lihat jika Dulang Pelembap dan Tangki Air dipasang dengan betul. Periksa Penapis Pelembap.
- Jika penapis sangat kotor, bersihkan atau ganti baru.

## Operasi terhenti separuh jalan.







### Tiada aliran udara diunjurkan daripada Salur Keluar Udara.

- Semasa pembersihan auto prapenapis, operasi yang sedang berjalan akan ditangguhkan. Pembersihan Auto Prapenapis akan beroperasi selama 8 minit semasa Penunjuk Pembersihan Auto Prapenapis sedang berkelip.

## Pembersihan Auto Prapenapis tidak akan melakukan.

- Adakah selang masa Pembersihan Auto Prapenapis ditetapkan kepada 720 jam? Anda boleh menetapkan selang masa kepada 48 jam atau 720 jam. (halaman 10, 11)
- Adakah bilik dalam keadaan gelap? Pembersihan Auto Prapenapis tidak akan bermula jika bilik dalam keadaan gelap.
- Adakah udara bilik dalam keadaan yang kotor? Pembersihan Auto Prapenapis tidak akan bermula jika Penunjuk Kebersihan sedang menyala.
- Adakah mana-mana butang telah disentuh? Jika terdapat mana-mana butang yang telah disentuh, Pembersihan Auto Prapenapis tidak akan bermula sehingga 10 minit berlalu.

## PAPARAN RALAT

 <p>Berkelip</p>	<ul style="list-style-type: none"> <li>• Komunikasi antara pelayan SHARP dan pembersih udara tidak tersedia. Sila rujuk Buku Panduan LAN Wayarles untuk butiran lanjut.</li> </ul>
	<ul style="list-style-type: none"> <li>• Ketumpatan Plasmacluster ion semakin menurun. ⇒ Selenggara Unit Penjana Plasmacluster Ion (bahagian elektrod).</li> </ul>
	<ul style="list-style-type: none"> <li>• Pastikan Panel Belakang dipasang dengan betul.</li> </ul>
	<ul style="list-style-type: none"> <li>• Pastikan Penapis Pelembap, Dulang Pelembap dan Pemusing dipasang dengan betul, dan hidupkan kuasa kepada ON semula.</li> </ul>
	<ul style="list-style-type: none"> <li>• Pastikan Prapenapis dipasang dengan betul.</li> <li>• Pastikan Bekas Habuk dipasang dengan betul.</li> <li>• Pastikan Berus di dalam Bekas Habuk dipasang dengan betul.</li> </ul>
	<ul style="list-style-type: none"> <li>• Pastikan Unit Penjana Plasmacluster Ion dimasukkan dengan betul. ⇒ Tarik keluar Unit Penjana Plasmacluster Ion dan masukkan lagi ke hujung, kemudian lakukan operasi sekali lagi.</li> </ul>
	<ul style="list-style-type: none"> <li>• Matikan produk, cabut palamnya, tunggu seminit dan kemudian pasang semula palamnya.</li> </ul>

# SPEKIFIKASI

Model		KI-L80		
Bekalan kuasa		220 - 240 V 50 - 60 Hz		
Pelarasan Kelajuan Kipas		MAX	MED	LOW
PEMBERSIH UDARA	Kelajuan Kipas (m <sup>3</sup> / jam)	498	258	90
	Kuasa Terkadar (W)	103	29	6.4
	Paras Hingar (dBA)* <sup>1</sup>	55	44	21
PEMBERSIH UDARA & PELEMBAPAN	Kelajuan Kipas (m <sup>3</sup> / jam)	378	258	96
	Kuasa Terkadar (W)	49	31	7.5
	Paras Hingar (dBA)* <sup>1</sup>	48	44	23
	Pelembapan (mL / jam)* <sup>2</sup>	700	540	230
Kuasa Tunggu Sedia (W)		1.6 (Apabila penyesuai Wi-Fi pada kedudukan ON.) 1.2 (Apabila penyesuai Wi-Fi pada kedudukan OFF.)		
Saiz Bilik Disyorkan (m <sup>2</sup> )* <sup>3</sup>		~ 62		
Saiz bilik cadangan ion Plasmacluster berketumpatan tinggi (m <sup>2</sup> )* <sup>4</sup>		~ 35		
Kapasiti Tangki Air (L)		Anggaran 3.6		
Penderia		Habuk Sensitif / Bau / Lampu / Suhu & Kelembapan		
Jenis penapis		HEPA* <sup>5</sup> / Penyahbau / Pelembapan		
Panjang kord (m)		2.0		
Ukuran (mm)		400 (L) x 359 (D) x 693 (T)		
Berat (kg)		Anggaran 11.8		

- \*1 • Tahap hingar diukur berdasarkan standard JEM1467 Persatuan Pengilang Elektrikal Jepun.
- \*2 • Jumlah pelembapan berubah mengikut suhu dan kelembapan di dalam dan di luar. Jumlah pelembapan meningkat apabila suhu meningkat atau kelembapan menurun. Jumlah pelembapan menurun apabila suhu menurun atau kelembapan meningkat.
  - Keadaan Pengukuran: 20 °C, 30 % kelembapan (selaras dengan JEM1426).
- \*3 • Saiz bilik disyorkan adalah sesuai untuk mengendalikan produk pada kelajuan kipas maksimum.
  - Saiz bilik yang disyorkan ialah ruang dengan jumlah zarah habuk yang dapat disingkirkan dalam masa 30 minit (selaras dengan JEM1467).
- \*4 • Saiz bilik di mana lebih kurang 25000 ion boleh diukur per sentimeter padu di tengah-tengah bilik (pada ketinggian lebih kurang 1.2 meter dari lantai). apabila produk ini diletakkan di sebelah dinding dan beroperasi pada kedudukan operasi MED
- \*5 • Penapis ini menanggalkan lebih daripada 99.97% partikel yang bersaiz sekurang-kurangnya 0.3 mikron (selaras dengan JEM1467).

#### Kuasa Tunggu Sedia

Apabila palam kuasa produk dipasang pada soket dinding, ia menggunakan kuasa tunggu sedia untuk mengendalikan litar elektrik.

Bagi menjimatkan tenaga, tanggalkan kord kuasa jika produk tidak digunakan.

Cảm ơn quý khách hàng đã mua máy lọc không khí SHARP.  
Vui lòng đọc kỹ sách hướng dẫn sử dụng này trước khi sử dụng sản phẩm.  
Cất giữ sách hướng dẫn sử dụng này ở nơi thuận tiện để tham khảo về sau.

## NỘI DUNG

CÁC TÍNH NĂNG.....	1
CÁC HƯỚNG DẪN QUAN TRỌNG VỀ AN TOÀN .....	2
TÊN CÁC BỘ PHẬN .....	4
CHUẨN BỊ.....	7
VẬN HÀNH.....	8
VỆ SINH VÀ BẢO DƯỠNG .....	12
THAY THẾ.....	16
XỬ LÝ SỰ CỐ.....	17
THÔNG SỐ KỸ THUẬT .....	19

### Vui lòng đọc kỹ hướng dẫn sử dụng trước khi vận hành máy lọc không khí mới

Máy lọc không khí hút vào phòng không khí từ cửa nạp không khí, dẫn không khí qua một bộ lọc trước, bộ lọc khử mùi và bộ lọc HEPA bên trong thân máy, sau đó xả không khí qua cửa xả không khí. Bộ lọc HEPA có thể loại bỏ 99,97% hạt bụi có kích cỡ nhỏ 0,3 micro đi qua bộ lọc và cũng có chức năng hút mùi. Bộ lọc khử mùi từ từ hút các mùi khi chúng đi qua bộ lọc.

Một số mùi có thể bám vào bộ lọc và sẽ phát tán ngược lại phòng làm cho mùi trong phòng nặng hơn theo thời gian. Dựa trên điều kiện sử dụng, và đặc biệt nếu thân máy được sử dụng trong môi trường khắc nghiệt so với sử dụng trong gia đình thông thường, các mùi này có thể trở lại sớm hơn so với dự kiến. Nếu vẫn còn mùi, hãy thay thế bộ lọc.

Khi các khoáng chất trong nước máy bám vào các bộ lọc và trở nên cứng và trắng, chúng hấp thụ mùi trong phòng có thể gây ra mùi khó chịu khi bộ lọc làm ẩm khô. (Thay đổi tùy thuộc vào chất lượng nước và các yếu tố môi trường khác) Nếu điều này xảy ra, hãy thực hiện bảo dưỡng bộ lọc ẩm. (Trang 13)

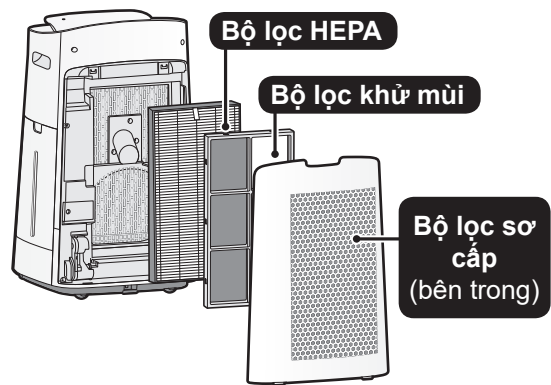

#### LƯU Ý

- Máy lọc không khí được thiết kế để loại bỏ bụi lơ lửng trong không khí và mùi.  
Máy lọc không khí không được thiết kế để loại bỏ các khí độc hại như carbon monoxit có trong khói thuốc lá.  
Máy lọc không khí có thể không loại bỏ hoàn toàn mùi nếu nguồn gốc gây mùi vẫn tồn tại.

# CÁC TÍNH NĂNG

Kết hợp độc đáo các công nghệ xử lý không khí  
Hệ thống lọc 3 lớp + Tạo ẩm + Plasmacluster



**Plasmacluster 25000 mật độ cao**  
**Mật độ PCI càng cao, hiệu quả PCI càng lớn.**

HIGH-DENSITY 25000\*

## Hệ thống lọc 3 lớp + Tạo ẩm

### HÚT BỤI

Bộ lọc sơ cấp hút bụi lớn hơn các hạt cỡ khoảng 240 micro.

### KHỬ MÙI

Bộ lọc khử mùi hút nhiều mùi thông thường trong nhà.

### GIẢM BỤI NHỎ, PHÂN HOA & NẤM MỐC

Bộ lọc HEPA hút 99,97% hạt có cỡ nhỏ 0,3 micro.

### TAO ẨM

Kiểm soát độ ẩm bằng cảm biến nhiệt và độ ẩm tự động.

## Luồng khí độc đáo

Hút khí mạnh mẽ và luồng khí độc đáo hút bụi và các hạt khác một cách nhanh chóng và hiệu quả.

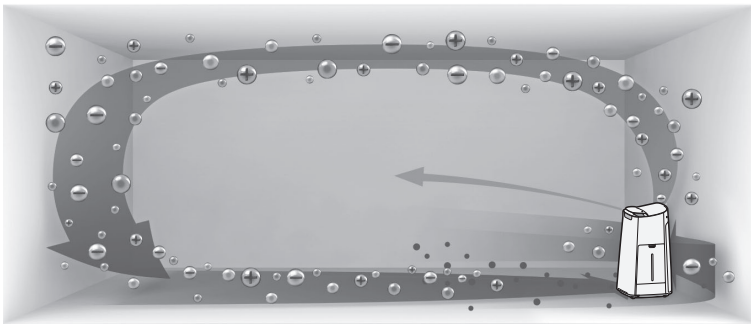

Luồng khí nhanh hơn ở góc 20° sẽ hút bụi ở mực thấp hơn trong phòng giúp làm sạch hiệu quả.

Plasmacluster có thể loại bỏ tĩnh điện và do đó có thể ngăn bụi bám vào tường và các bề mặt khác.

## Plasmacluster

Bằng cách tạo ra sự cân bằng ion âm và dương, xử lý không khí bằng công nghệ Plasmacluster là một quá trình tự nhiên.

## Chức năng LAN không dây

- Xác nhận rằng điều kiện chất lượng không khí trong phòng và không khí đã hoàn toàn sạch.
- Điều khiển sản phẩm qua điện thoại thông minh làm điều khiển từ xa.
- Đề xuất thời gian tối ưu để trao đổi bộ lọc.

Để biết thêm thông tin chi tiết, vui lòng xem sách hướng dẫn kết nối mạng LAN không dây.

## VỆ SINH TỰ ĐỘNG BỘ LỌC SƠ CẤP

Loại bỏ bụi bám và dính trên Bộ lọc sơ cấp bằng thiết bị vệ sinh tự động sẽ giúp ngăn chặn suy giảm hiệu quả hút bụi.

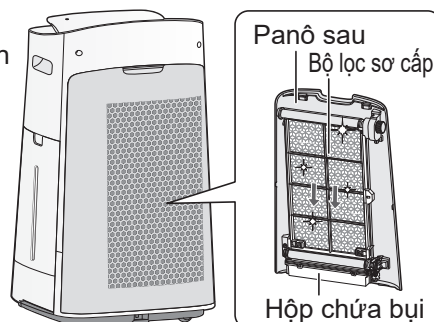

Bỏ bụi ra khỏi hộp sau khoảng mỗi 6 tháng.

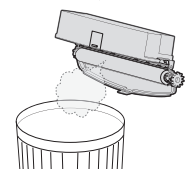



# CÁC HƯỚNG DẪN QUAN TRỌNG VỀ AN TOÀN

Luôn tuân theo **các quy tắc an toàn cơ bản** khi sử dụng thiết bị, bao gồm các điều sau:

**CẢNH BÁO** – Luôn tuân thủ các điều sau để giảm nguy cơ gây ra điện giật, hỏa hoạn hoặc thương tích:

- Đọc tất cả các hướng dẫn trước khi sử dụng thân máy.
- Chỉ dùng với nguồn điện 220 - 240 V.
- **Thiết bị này không dành cho những người (kể cả trẻ em) có thể chát, giác quan hoặc tinh thần yếu hoặc những người thiếu kinh nghiệm và hiểu biết sử dụng, trừ khi có người bảo hộ an toàn hướng dẫn hoặc giám sát họ cách sử dụng thiết bị.**  
Trẻ em cần được giám sát để chắc chắn chúng không đùa nghịch với thiết bị.
- **Nếu dây nguồn hỏng, phải được nhà sản xuất, trung tâm dịch vụ hoặc trung tâm bảo hành ủy quyền của Sharp hoặc người có chuyên môn tương tự thay thế để tránh gây nguy hiểm. Hãy liên lạc với trung tâm bảo hành ủy quyền gần nhất để được phục vụ khi có sự cố, điều chỉnh, hoặc sửa chữa.**
- **Không tự sửa chữa hoặc tháo thiết bị.**
- **Đảm bảo rút phích cắm nguồn khi làm đầy khay chứa nước, trước khi bảo trì, khi tháo, gắn và thay thế bộ lọc và khi không sử dụng trong thời gian dài.**  
**Nếu không làm vậy có thể gây đoản mạch dẫn đến điện giật hoặc hỏa hoạn.**
- Không sử dụng thân máy nếu dây nguồn hay phích cắm bị hư hỏng hoặc nếu kết nối của ổ cắm bị lỏng.
- Thường xuyên làm sạch bụi ở phích cắm.
- Không đưa ngón tay hoặc các vật lạ vào các cửa thu khí hoặc cửa thoát khí ra.
- Hãy cầm vào phích cắm khi rút dây, không được kéo sợi dây.  
Nếu không làm vậy có thể gây đoản mạch dẫn đến điện giật hoặc hỏa hoạn.
- **Cẩn thận không làm hỏng dây nguồn.**  
Khi di chuyển thiết bị không để bánh xe cán lên dây nguồn, hay dây nguồn kẹt vào bánh xe.  
Nếu không làm vậy có thể gây đoản mạch dẫn đến điện giật hoặc hỏa hoạn.

- Không rút phích cắm khi tay ướt.
- Không sử dụng máy gần các thiết bị ga hoặc lò sưởi. Khi vận hành thiết bị với thiết bị ga trong cùng phòng, thông gió phòng định kỳ, nếu không có thể gây ngộ độc khí carbon monoxide.
- Không vận hành máy trong phòng sử dụng bình xịt côn trùng. Không vận hành máy trong phòng có cặn dầu, khói hương, tia lửa từ thuốc lá, hoặc hóa chất trong không khí.
- Để máy tránh xa nước.  
Không vận hành máy ở những nơi ẩm ướt, như phòng tắm.
- Không để máy tiếp xúc với nước.  
Làm vậy có thể gây đoản mạch hoặc điện giật.
- Hãy cẩn thận khi vệ sinh thân máy.  
Chất tẩy rửa hoạt tính mạnh có thể làm hỏng lớp vỏ ngoài.
- Khi di chuyển thiết bị, tháo rời khay chứa nước và khay tạo ẩm, sau đó chuyển thiết bị bằng tay nắm hoặc hai bên.
- Không uống nước trong khay chứa nước hoặc khay tạo ẩm.
- Thay nước trong khay tạo ẩm hàng ngày bằng nước máy mới, và làm vệ sinh khay thường xuyên.  
Khi không sử dụng máy, hãy đổ bỏ nước trong khay tạo ẩm. Việc để nước trong khay tạo ẩm có thể gây ra nấm mốc, vi khuẩn và mùi hôi. Trong những trường hợp như vậy, vi khuẩn này có thể là một mối nguy hại cho sức khỏe.

**LƯU Ý** – Làm gì khi máy gây nhiễu sóng đài hoặc TV

Nếu máy lọc không khí nhiễu sóng với đài hoặc TV, hãy thử một hoặc nhiều phương pháp sau:

- Chỉnh hoặc đặt lại vị trí của ăng ten thu sóng.
- Tăng khoảng cách giữa máy và đài hoặc TV.
- Kết nối thiết bị với một ổ cắm khác mạch điện với ổ cắm của thiết bị nhận tín hiệu đài hoặc TV.
- Tham khảo ý kiến đại lý hoặc kỹ thuật viên đài hoặc TV có chuyên môn.



## CÁC CHÚ Ý VẬN HÀNH

- Không chặn cửa khí vào và/hoặc ra.
- Không được để máy gần hoặc trên các vật nóng như lò hoặc thiết bị đốt nóng, hoặc nơi có thể tiếp xúc với hơi nước.
- Luôn vận hành máy theo hướng thẳng đứng.
- Không tháo máy khi đang vận hành.
- Không di chuyển hoặc đổi hướng thiết bị khi đang kéo bánh xe.
- Nếu thân máy đặt ở trên sàn dễ bị hư hỏng, trên bề mặt không bằng phẳng, hoặc thấm dầy, hãy nâng thân máy lên khi tháo.
- Khi di chuyển thiết bị bằng bánh của nó, di chuyển nó từ từ và theo hướng nằm ngang.
- Tắt thiết bị và tháo bình chứa nước trước khi di chuyển, cẩn thận để không bị kẹp ngón tay.
- Không vận hành máy mà không có bộ lọc, khay chứa nước và Khay tạo ẩm được lắp đặt đúng cách.
- Không rửa hoặc dùng lại bộ lọc HEPA và bộ lọc khử mùi. Làm vậy sẽ không cải thiện được hiệu quả bộ lọc và có thể gây điện giật hoặc hỏng khi vận hành.
- Chỉ dùng khăn mềm để vệ sinh vỏ ngoài. Không sử dụng dung dịch hoặc chất tẩy rửa dễ bay hơi.  
Bề mặt thân máy có thể bị hư hỏng hoặc nứt vỡ do Benzine, sơn mỏng hơn hoặc bột đánh bóng. Ngoài ra, có thể gây hỏng cảm biến.
- Tần suất bảo trì khử cặn sẽ phụ thuộc vào độ cứng và các tạp chất trong nước mà bạn sử dụng; nước càng cứng thì càng cần phải khử cặn thường xuyên hơn.
- Khi đổ đầy khay chứa nước, đảm bảo rằng không có nước tràn ra từ khay chứa nước.
- Đảm bảo lau sạch bất kỳ nước dư thừa nào ở bên ngoài khay chứa nước.
- Không sử dụng nước nóng (40 °C trở lên), chất hóa học, chất thơm, nước bẩn hoặc các chất gây hại khác. Làm như vậy có thể làm biến dạng máy hoặc làm cho máy gặp trục trặc.
- Chỉ sử dụng nước máy mới. Sử dụng các nguồn nước khác có nguy cơ tăng trưởng nấm mốc, nấm hoặc vi khuẩn.
- Không lắc khay chứa nước bằng tay cầm.
- Không được loại bỏ bộ lọc ẩm từ khung lọc trừ khi thay thế nó.
- Tránh đổ nước khi tháo hoặc làm sạch Khay tạo ẩm.

- Không tháo phao và trục lăn. Nếu phao hoặc trục lăn rời ra, tham khảo Trang 13.
- Không sử dụng bột giặt khác loại hướng dẫn khi thực hiện bảo trì khay tạo ẩm và nắp đậy. Làm vậy có thể gây biến dạng, xỉn màu, nứt (rò rỉ nước).
- Không chùi mạnh lên panô sau trong khi bảo dưỡng.

## HƯỚNG DẪN LẮP ĐẶT

- Tránh những nơi mà bộ cảm biến tiếp xúc trực tiếp với gió. Làm vậy có thể khiến thân máy bị hỏng.
- Tránh những nơi đồ nội thất, vải hoặc các vật dụng khác có thể tiếp xúc với thân máy và gây trở ngại cho việc hút và thoát khí.
- Tránh những nơi thân máy có thể đọng sương hoặc thay đổi nhiệt độ nhanh chóng. Nhiệt độ phòng thích hợp là 0 – 35 °C.
- Đặt thân máy trên bề mặt bằng phẳng với không khí lưu thông đầy đủ. Khi đặt ở trên thảm dày, thân máy có thể bị rung nhẹ. Đặt máy trên mặt bằng để tránh rò rỉ nước từ Khay tạo ẩm.
- Tránh những nơi phát ra dầu mỡ hoặc khói dầu. Làm vậy có thể khiến vỏ ngoài thân máy bị nứt vỡ và hỏng cảm biến.
- Hiệu suất hút bụi của thân máy gần như không thay đổi ngay cả khi thân máy đặt cách tường 3 cm, tuy nhiên tường và sàn nhà xung quanh có thể bị bẩn. Hãy đặt thân máy cách xa tường. Phần tường ngay đằng sau cửa khí ra có thể luôn bị bẩn. Khi sử dụng máy trong thời gian dài ở cùng 1 vị trí, vệ sinh thường xuyên khu vực tường liền kề sản phẩm.

## HƯỚNG DẪN SỬ DỤNG BỘ LỌC

- Thực hiện các hướng dẫn trong sách hướng dẫn này để chăm sóc và bảo dưỡng bộ lọc đúng cách.

# TÊN CÁC BỘ PHẬN

## PANÔ VẬN HÀNH

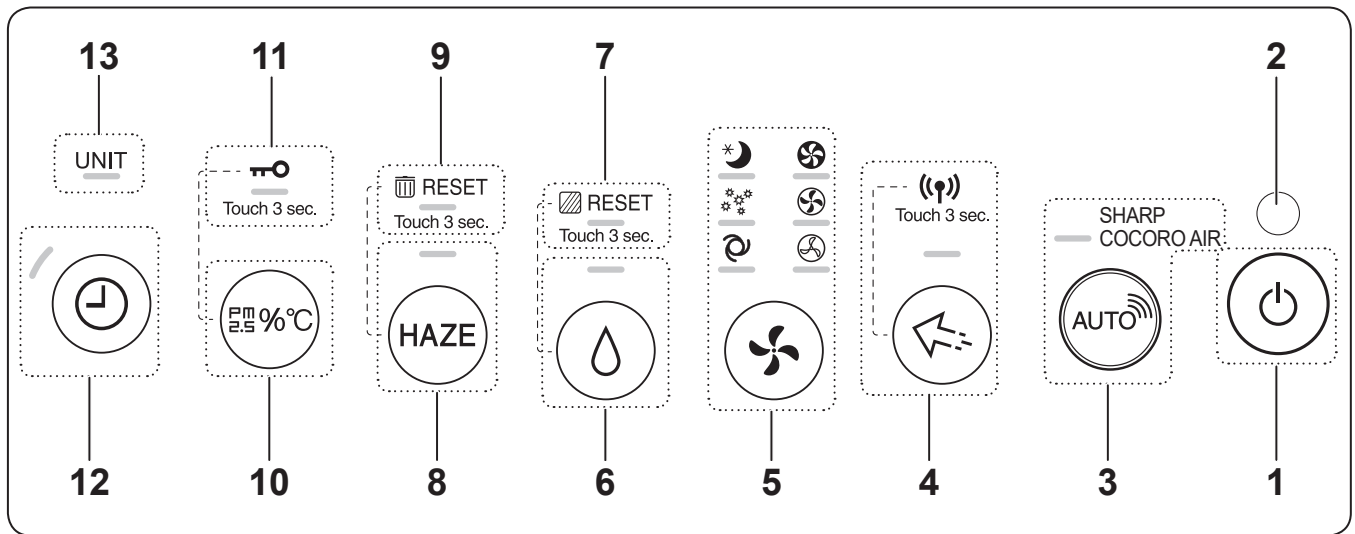

## MÀN HÌNH HIỂN THỊ PHÍA TRƯỚC

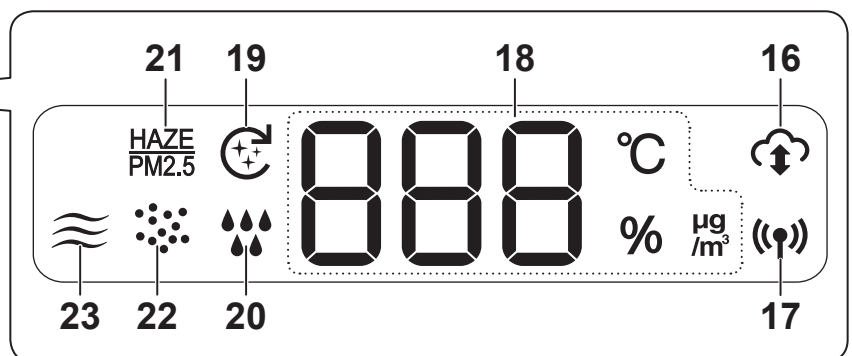
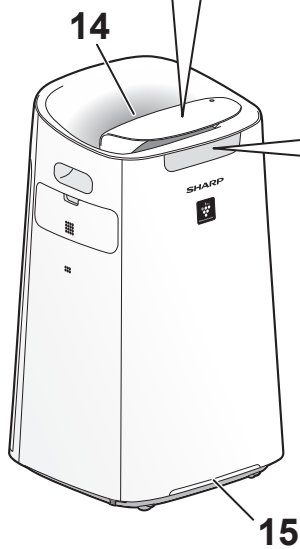

## Cảm biến ánh sáng

Khi Điều Khiển Ánh Sáng được cài đặt ở "Tự động", Màn Hình Hiển Thị Phía Trước và đèn báo độ sạch sẽ tự động BẬT hoặc TẮT dựa trên độ sáng của phòng.  
(Trang 10, 11)

### LƯU Ý Dải phát hiện của cảm biến ánh sáng

Không được lắp đặt máy ở những khu vực sau đây. Cảm biến ánh sáng có thể không đúng.

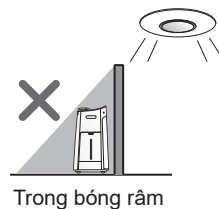
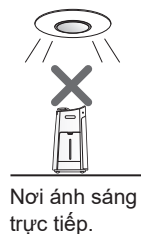

Để biết thêm thông tin chi tiết về các mục đánh dấu ( ✖ ), tham khảo Sách hướng dẫn kết nối mạng LAN không dây.

1	<b>Nút Power ON/OFF (BẬT/TẮT Nguồn)</b>	16	<b>Đèn Báo Dịch Vụ Đám Mây (Trắng) ✖</b>	
2	<b>Cảm Biến Ánh Sáng</b>	17	<b>Đèn Báo Wi-Fi (Trắng) ✖</b>	
3	<b>Nút SHARP COCORO AIR, Đèn Báo (Trắng)</b>	<b>Hiển Thị</b> <ul style="list-style-type: none"> <li>• <b>Hẹn Giờ</b>                      Hiển thị thời gian cài đặt hoặc thời gian còn lại của bộ đếm thời gian BẬT/ TẮT. <span style="float: right;">3H</span></li> <li>• <b>Nồng Độ PM2.5*</b>                      Hiển thị PM2.5 10 µg/m<sup>3</sup> tới 499 µg/m<sup>3</sup>                      9 µg/m<sup>3</sup> Tối đa <span style="margin-left: 20px;">Lo</span> ↔ <span style="margin-left: 20px;">34</span> ↔ <span style="margin-left: 20px;">Hi</span> 500 µg/m<sup>3</sup> Tối thiểu</li> <li>• <b>Nhiệt Độ*</b>                      Hiển thị nhiệt độ 0 °C tới 50 °C                      -1 °C Tối đa <span style="margin-left: 20px;">Lo</span> °C ↔ <span style="margin-left: 20px;">25</span> °C ↔ <span style="margin-left: 20px;">Hi</span> °C 51 °C Tối thiểu</li> <li>• <b>Độ Ẩm*</b>                      Hiển thị độ ẩm 25% tới 75%.                      24 % Tối đa <span style="margin-left: 20px;">Lo</span> % ↔ <span style="margin-left: 20px;">55</span> % ↔ <span style="margin-left: 20px;">Hi</span> % 76 % Tối thiểu</li> </ul> * Số hiển thị là tương đối.		
4	<b>Nút Plasmacluster Ion Spot, Đèn Báo (Trắng)</b> (Chạm trong 3 giây) <b>Nút Wi-Fi ✖</b>		18	<ul style="list-style-type: none"> <li>• <b>Nhiệt Độ*</b>                      Hiển thị nhiệt độ 0 °C tới 50 °C                      -1 °C Tối đa <span style="margin-left: 20px;">Lo</span> °C ↔ <span style="margin-left: 20px;">25</span> °C ↔ <span style="margin-left: 20px;">Hi</span> °C 51 °C Tối thiểu</li> <li>• <b>Độ Ẩm*</b>                      Hiển thị độ ẩm 25% tới 75%.                      24 % Tối đa <span style="margin-left: 20px;">Lo</span> % ↔ <span style="margin-left: 20px;">55</span> % ↔ <span style="margin-left: 20px;">Hi</span> % 76 % Tối thiểu</li> </ul> * Số hiển thị là tương đối.
5	<b>Nút Mode (Chế Độ), Đèn Báo (Trắng)</b>		19	<b>Đèn Báo Vệ Sinh Tự Động Bộ Lọc Sơ Cấp (Trắng)</b>
6	<b>Nút Humidify ON/OFF (BẬT/TẮT TẠO ẨM), Đèn Báo (Trắng)</b> (Chạm trong 3 giây) <b>Nút Filter Reset (Đặt Lại Bộ Lọc)</b>		20	<b>Đèn Báo Tạo Ẩm</b> Trắng BẬT tạo ẩm Tắt TẮT tạo ẩm Màu đỏ (Nhấp nháy) Máy cần thêm nước
7	<b>Đèn Báo Trì Bộ Lọc (Màu Cam)</b>	21	<b>Đèn Báo HAZE / PM2.5 (Trắng)</b> Cho biết cảm biến bụi nhạy phát hiện ra bụi vi mô.	
8	<b>Nút HAZE (Chế Độ Sương Mờ), Đèn Báo (Trắng)</b> (Chạm trong 3 giây) <b>Nút Cài Đặt Lại Hộp Chứa Bụi</b>	22	<b>Đèn Báo Giám Sát Bụi (Trắng)</b> Cho biết cảm biến bụi nhạy phát hiện ra bụi thông thường.	
9	<b>Đèn Cài Đặt Lại Hộp Chứa Bụi (Màu Cam)</b>	23	<b>Đèn Báo Giám Sát Mùi (Trắng)</b> Cho biết cảm biến mùi phát hiện ra các mùi.	
10	<b>Nút Hiển Thị Chuyển Đổi</b> (Chạm trong 3 giây) <b>Nút Child-Lock (Khóa Trẻ Em)</b>			
11	<b>Đèn Báo Child-Lock (Khóa Trẻ Em) (Trắng)</b>			
12	<b>Nút ON/OFF Timer (BẬT/TẮT Hẹn Giờ), Đèn Báo (Trắng)</b>			
13	<b>Đèn Báo Thay Thế Thiết Bị (Màu đỏ)</b>			
14	<b>Đèn Báo Plasmacluster Ion (Xanh dương)</b>			
15	<b>Đèn Báo Độ Sạch</b> <ul style="list-style-type: none"> <li>• Cho biết độ sạch không khí của phòng với màu sắc thay đổi và nhấp nháy tốc độ.                      Đèn báo độ sạch tắt khi không khí sạch. Khi không khí chuyển từ bẩn sang sạch, đèn nhấp nháy màu xanh dương một lúc sau đó tắt.</li> </ul> <div style="text-align: center;"> <p><b>Sạch</b> Tắt hoặc màu xanh dương (Nhấp nháy)</p> <p>↕</p> <p>Màu vàng (Nhấp nháy)</p> <p>↕</p> <p><b>Không sạch</b> Màu đỏ (Nhấp nháy nhanh)</p> </div> <ul style="list-style-type: none"> <li>• Khi thiết bị nhận hướng dẫn điều khiển từ dịch vụ đám mây của SHARP, đèn sẽ nhấp nháy nhanh màu trắng hai lần.</li> </ul>			

# THÂN MÁY

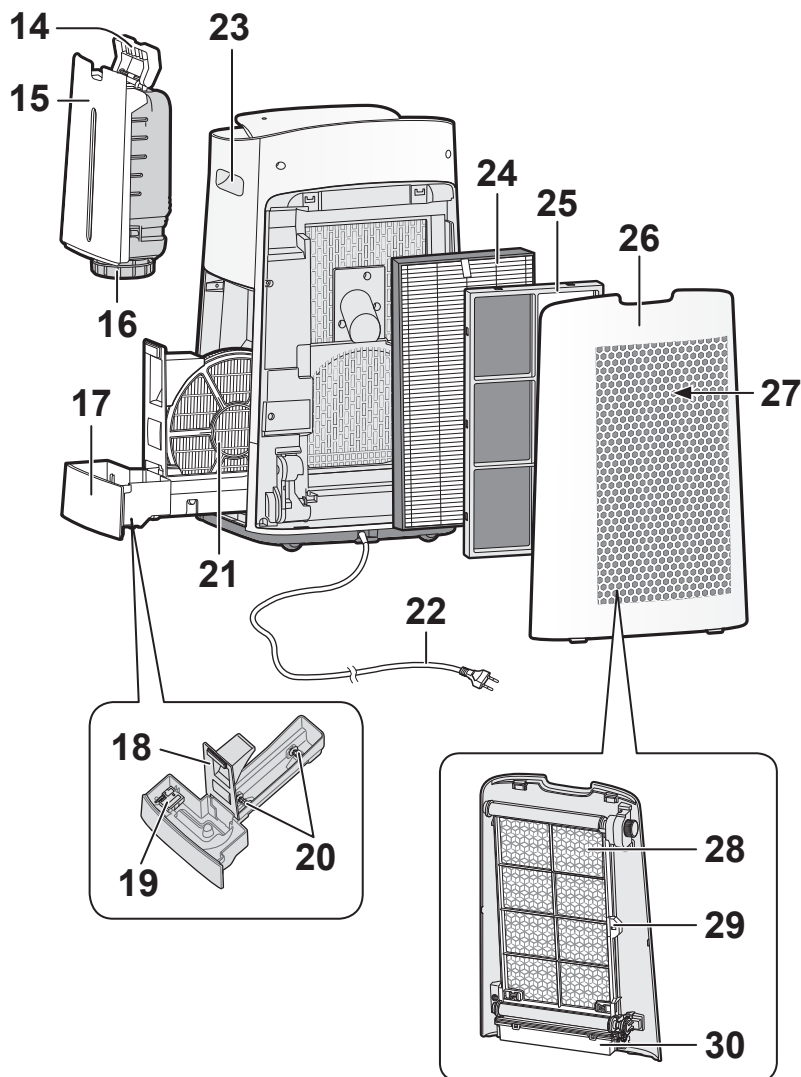
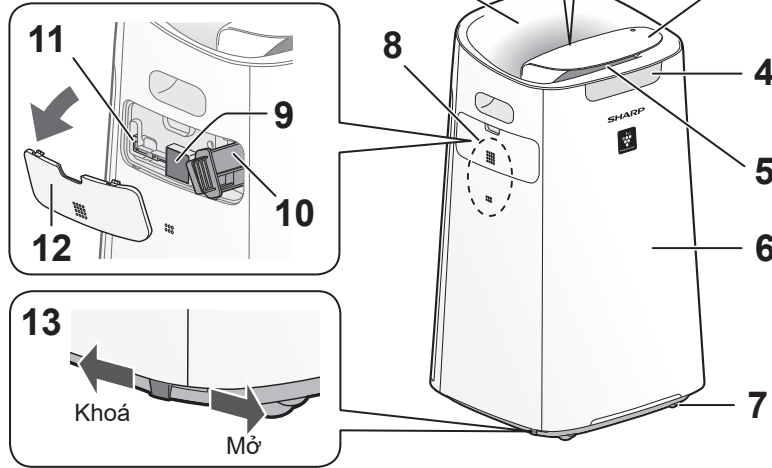
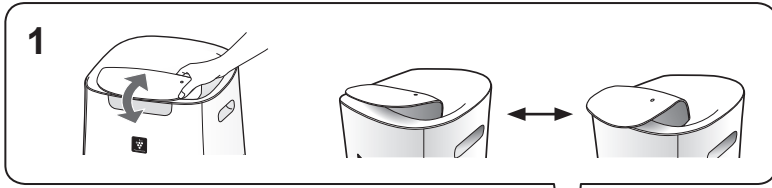

1	Cánh Đảo Khí
2	Cửa Xả Khí (Sau)
3	Panô Vận Hành
4	Màn Hình Hiển Thị Phía Trước
5	Cửa Xả Khí (Mặt Trước)
6	Thân Máy
7	Bánh Xe Nhỏ (4 Vị Trí)
8	Cảm Biến (Trong) Nhiệt Độ / Độ Ẩm / Bụi Nhạy / Mùi
9	Bộ Lọc Cảm Biến
10	Giá Giữ Thiết Bị* (Thiết Bị Tạo Plasmacluster Ion)
11	Bàn Chải Vệ Sinh Thiết Bị*
12	Nắp Thiết Bị*
13	Khóa Bánh Xe (Phải & Trái)
14	Tay Cầm Khay Chứa
15	Khay Chứa Nước
16	Nắp Khay
17	Khay Tạo Ẩm
18	Khay
19	Phao
20	Trục Lăn
21	Bộ Lọc Tạo Ẩm
22	Dây Điện, Phích Cắm (Hình Dạng Của Phích Cắm Tùy Thuộc Vào Từng Quốc Gia.)
23	Tay Cầm (2 Vị Trí)
24	Bộ Lọc HEPA
25	Bộ Lọc Khử Mùi
26	Panô Sau
27	Cửa Khí Vào
28	Bộ Lọc Sơ Cấp
29	Khóa Bộ Lọc Sơ Cấp
30	Hộp Chứa Bụi

\* Bộ phận chỉ Thiết bị tạo Plasmacluster Ion.  
(Tương tự như bên dưới.)

# CHUẨN BỊ

Hãy chắc chắn đã rút phích cắm ra khỏi ổ điện.



## LẮP ĐẶT BỘ LỌC

### 1. Tháo Panô sau.

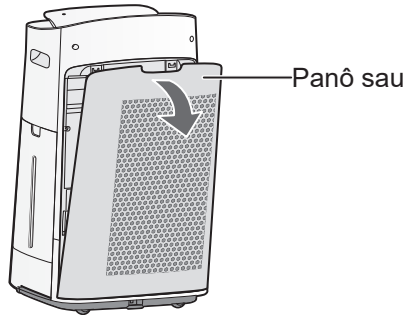

### 2. Lấy từng bộ lọc ra khỏi túi nhựa.

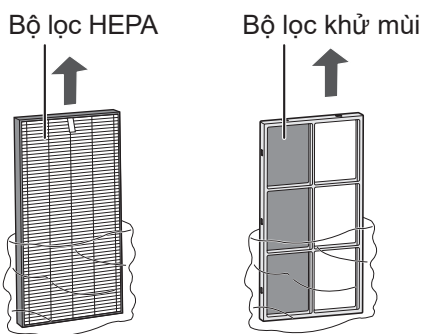

### 3. Lắp các Bộ lọc đúng vị trí như hình.

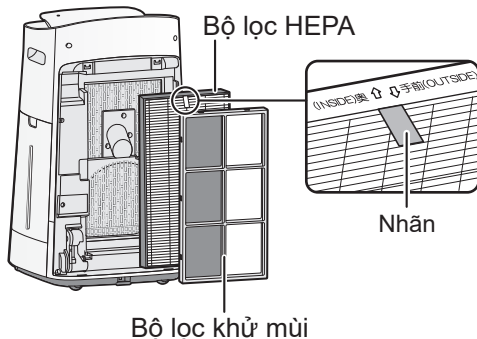

### 4. Lắp Panô sau.



#### LƯU Ý

- Khi thay bộ lọc, nên ghi chú ngày sử dụng.

## ĐỔ ĐẦY KHAY CHỨA NƯỚC

### 1. Tháo khay chứa nước.

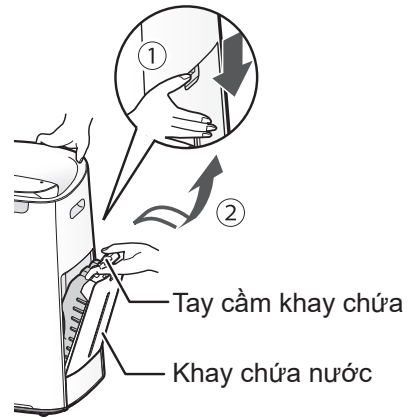

### 2. Đổ đầy khay nước.

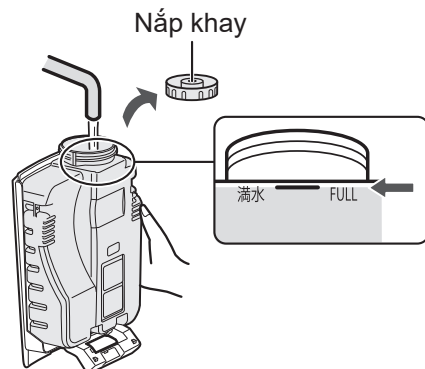

### 3. Vặn chặt nắp khay để tránh rỉ nước.

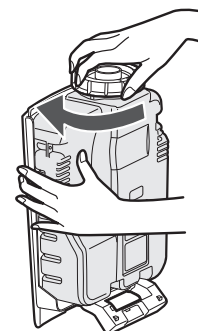

### 4. Lắp khay chứa nước lại.

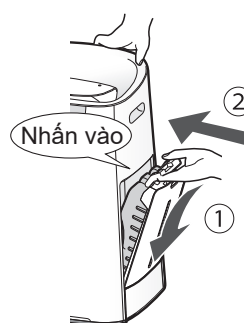

# VẬN HÀNH

## KHỞI ĐỘNG/DỪNG

### KHỞI ĐỘNG

### DỪNG

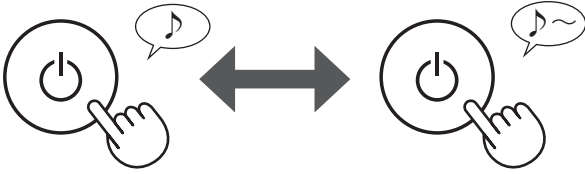

#### LƯU Ý

- Khi máy bắt đầu vận hành, máy sẽ vẫn chạy ở chế độ vận hành trước đó.

## CHẾ ĐỘ SHARP COCORO AIR

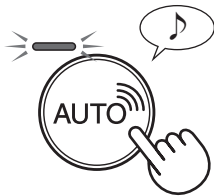

### Khi thiết bị được kết nối Sharp Cloud\*

Sharp Cloud sẽ phân tích và cài đặt vận hành tối ưu cho căn phòng của bạn dựa trên thông tin thu nhận từ các cảm biến trên thiết bị và hồ sơ sử dụng.

\* Để biết thêm thông tin chi tiết về cách kết nối Sharp Cloud, tham khảo Sách hướng dẫn mạng LAN không dây.

### Khi thiết bị không được kết nối Sharp Cloud

Tốc độ quạt và chức năng BẬT / TẮT tạo ẩm được điều khiển tự động tùy vào sáu tác nhân. (PM2.5 / Bụi thông thường / Mùi / Nhiệt độ / Độ ẩm / Ánh sáng)

#### LƯU Ý

- Nếu chạm nút BẬT/TẮT tạo ẩm, chế độ vận hành sẽ chuyển sang (TỰ ĐỘNG).

## CHỌN THẺ TÍCH KHÔNG KHÍ VÀ CHẾ ĐỘ

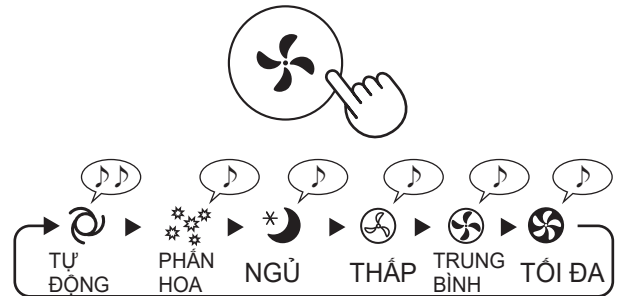

### TỰ ĐỘNG:

Tốc độ quạt được chuyển đổi tự động tùy theo lượng tạp chất trong không khí. Người dùng có thể chọn BẬT / TẮT tạo ẩm.

### PHẤN HOA:

Độ nhạy của Cảm biến bụi nhạy tự động tăng và nhanh chóng phát hiện tạp chất như bụi và phấn hoa và làm sạch không khí một cách mạnh mẽ.

### NGỦ:

Thân máy sẽ hoạt động rất êm và tốc độ quạt được tự động chuyển đổi tùy theo lượng tạp chất trong không khí. Khi Điều Khiển Ánh Sáng được cài đặt ở "Tự động", Màn Hình Hiển Thị Phía Trước và đèn báo độ sạch tự động tắt. (Trang 10, 11)

## CÀI ĐẶT TẠO ẨM

### BẬT

### TẮT

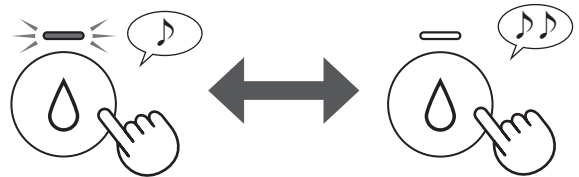

#### LƯU Ý

- Khi hoạt động với chế độ Tạo ẩm được BẬT (ON) trong các chế độ trong bảng bên dưới, Máy sẽ tự động kiểm soát nhiệt độ và độ ẩm của máy hút ẩm. (Ngoại trừ TỐI ĐA / TRUNG BÌNH / THẤP).

Nhiệt độ	Độ ẩm	
	TẮT CẢ CHẾ ĐỘ (Ngoại trừ TỐI ĐA / TRUNG BÌNH / THẤP / NGỦ)	CHẾ ĐỘ NGỦ (SLEEP)
- 18 °C	65 %	65 %
18 °C - 24 °C	60 %	65 %
24 °C - 28 °C	55 %	60 %
28 °C -	45 %	50 %



## CHẾ ĐỘ PLASMACLUSTER ION

Đặt chế độ này khi bạn muốn loại bỏ mùi hôi, vi trùng và các chất khác từ vải, ghế sofa và rèm cửa. Xả khí mạnh hơn với các ion Plasmacluster mật độ cao chỉ theo hướng về phía trước.

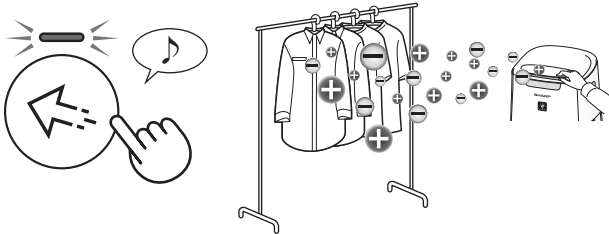

Chỉnh cửa gió bằng tay.

### LƯU Ý

- Plasmacluster Ion không thể chuyển sang "OFF" (TẮT).

## CHẾ ĐỘ HAZE

Máy vận hành ở tốc độ quạt CAO khoảng 60 phút và sau đó luân chuyển giữa mức Thấp và Cao cứ sau mỗi 20 phút.

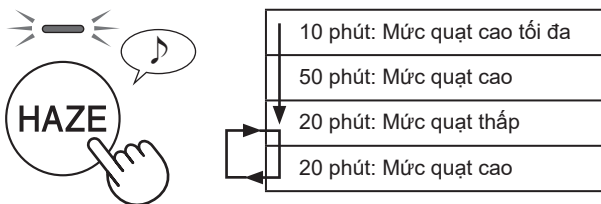

### LƯU Ý

- Plasmacluster Ion không thể chuyển sang "OFF" (TẮT).

## CHẾ ĐỘ KHÓA TRẺ EM (CHILD LOCK)

Panô vận hành sẽ bị khóa.

(máy đang BẬT (ON) hoặc TẮT (OFF))

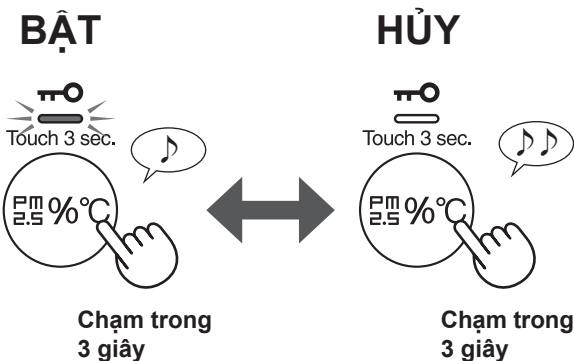

## HIỂN THỊ CHUYỂN ĐỔI

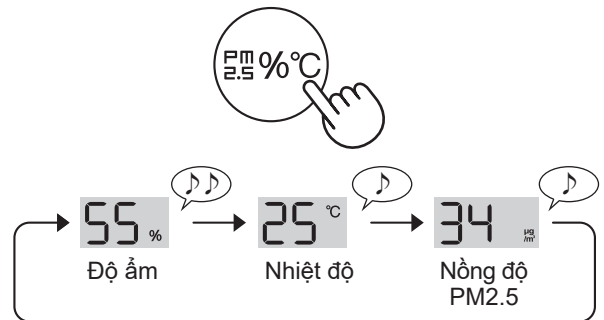

## HẸN GIỜ BẬT/TẮT

### HẸN GIỜ BẬT:

Chọn khoảng thời gian bạn muốn. Máy sẽ tự động khởi động một khi đến thời gian đã chọn.

### HẸN GIỜ TẮT:

Chọn khoảng thời gian bạn muốn. Máy sẽ tự động dừng khi đến thời gian đã chọn.

(HẸN GIỜ BẬT: Máy đang TẮT (OFF))

(HẸN GIỜ TẮT: Máy đang BẬT (ON))

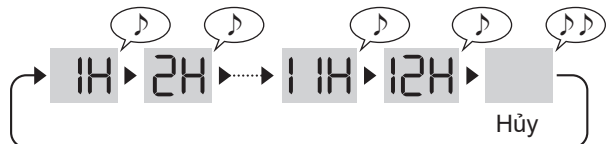
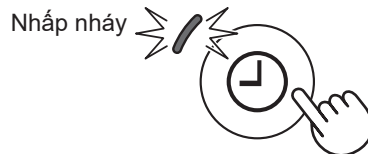

### LƯU Ý

- Bạn cũng có thể cài đặt hẹn giờ trong Ứng dụng chỉ định. Nếu đã cài đặt sẵn hẹn giờ trong Ứng dụng chỉ định, đèn BẬT/TẮT HẸN GIỜ của thiết bị sáng. Bạn không thể cài đặt hẹn giờ trong sản phẩm.

### HẸN GIỜ BẬT:

- Nếu không vận hành trong 8 giây, cài đặt sẽ hoàn tất với tiếng bíp. Đèn BẬT/TẮT HẸN GIỜ sẽ sáng và hiển thị giờ còn lại trước khi bắt đầu vận hành.
- Bạn có thể cài đặt lại hẹn giờ bằng cách chạm lại nút BẬT/TẮT HẸN GIỜ.

### HẸN GIỜ TẮT:

- Nếu không vận hành trong 8 giây, cài đặt sẽ hoàn tất với tiếng bíp. Màn hình sẽ trở lại trạng thái trước đó.
- Sau khi hoàn tất cài đặt, chạm một lần nút BẬT/TẮT HẸN GIỜ, giờ vận hành còn lại sẽ hiển thị, và bạn có thể cài đặt lại hẹn giờ nếu chạm hai lần.

## VỆ SINH TỰ ĐỘNG BỘ LỌC SƠ CẤP

Chức năng vệ sinh tự động bộ lọc sơ cấp sẽ tự động vận hành trong khoảng 8 phút khi thiết bị tới thời gian vận hành nhất định kể từ lần vệ sinh tự động bộ lọc sơ cấp trước đó.

Trong quá trình vệ sinh tự động bộ lọc sơ cấp, vận hành đang diễn ra sẽ tạm ngừng lại.

Bạn có thể cài đặt quãng thời gian vệ sinh tự động bộ lọc sơ cấp ở 48 giờ hoặc 720 giờ. Thời gian mặc định là 48 giờ.

(Trang 10, 11)

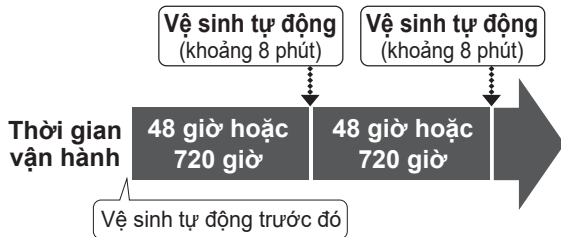

Trong quá trình vệ sinh tự động bộ lọc sơ cấp, đèn báo vệ sinh tự động bộ lọc sơ cấp nhấp sáng.



Panô sau

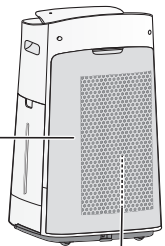

Bộ lọc sơ cấp (bên trong)

### LƯU Ý

- Tùy vào điều kiện, quá trình bắt đầu vệ sinh tự động có thể bị trễ. (Ví dụ: Khi cảm biến ánh sáng phát hiện phòng “tối”.)

- Nếu muốn dừng vệ sinh tự động, chạm nút BẬT/TẮT Nguồn.

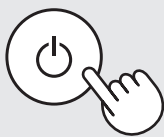

## CÁCH THAY ĐỔI NHIỀU CÀI ĐẶT

Bạn có thể thay đổi chức năng trong bảng ở trang 11.

1. (Máy đang TẮT (OFF))



Chạm trong 3 giây

• Bạn có thể chọn F hoặc A.

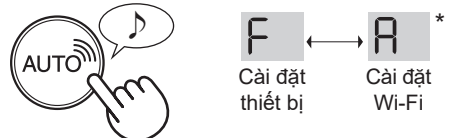

\* Để biết thêm thông tin chi tiết về chọn A, tham khảo Sách hướng dẫn mạng LAN không dây.

Cài đặt



2. Chọn “Số chức năng”.

Về phía trước

Đảo ngược

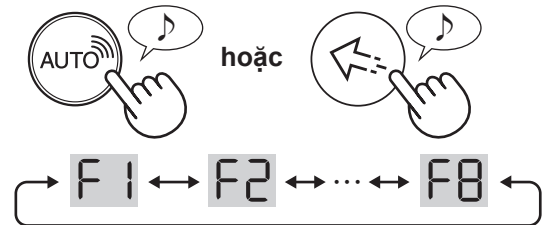

Cài đặt



3. Chọn “Số cài đặt”.

Về phía trước

Đảo ngược

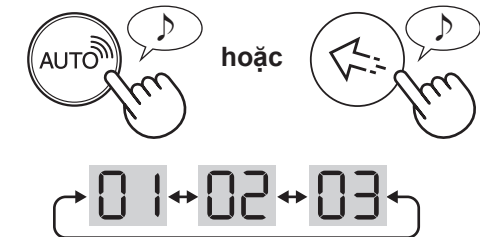

Cài đặt



4. Chạm nút **BẬT/TẮT** nguồn để kết thúc chế độ cài đặt.



Tắt

Chức năng	Cài đặt
<p><b>F1</b></p> <p><b>Điều Khiển Ánh Sáng</b>                      Bạn có thể lựa chọn độ sáng của Màn Hình Hiển Thị Phía Trước và Đèn Báo Độ Sạch.</p>	<p><b>01 Tắt</b>                      Khi đặt về “Turn off” (tắt), đèn “Dim” (mờ) sáng trong 8 giây sau khi máy bắt đầu vận hành và sau đó đèn sẽ tắt.                      Đèn Báo Tạo Âm chỉ nhấp nháy tối hơn khi thiết bị cần nước.                      Đèn Báo Thay Thế Thiết Bị phận nhấp nháy sẫm màu chỉ khi cần thay thế thiết bị tạo Plasmacluster Ion.</p> <p><b>02 Mờ</b></p> <p><b>03 Tự động</b> (mặc định)                      Đèn tự động chuyển ON (bật) hoặc OFF (tắt), dựa trên độ sáng của phòng.                      Phòng Sáng: đèn <b>BẬT</b> / Phòng Tối: đèn <b>TẮT</b></p> <p>Ngay cả khi phòng sáng, đèn sẽ tắt khi đang vận hành trong chế độ ngủ.</p>
<p><b>F2</b></p> <p><b>BẬT/TẮT Plasmacluster Ion</b></p>	<p><b>01 TẮT</b></p> <p><b>02 BẬT</b> (mặc định)</p>
<p><b>F3</b></p> <p><b>Tự động khởi động lại</b>                      Nếu thiết bị đã được rút phích cắm hoặc nếu có sự cố mất điện, thiết bị sẽ tiếp tục hoạt động với các cài đặt trước đó sau khi nguồn được khôi phục.</p>	<p><b>01 Hủy</b></p> <p><b>02 BẬT</b> (mặc định)</p>
<p><b>Điều chỉnh độ nhạy cảm biến (F4 - F6)</b></p>	
<p><b>F4 Cảm biến ánh sáng</b></p>	<p><b>01 Thấp</b></p>
<p><b>F5 Cảm biến bụi nhạy</b></p>	<p><b>02 Chuẩn</b> (mặc định)</p>
<p><b>F6 Cảm biến mùi</b></p>	<p><b>03 Cao</b></p>
<p><b>F7</b></p> <p><b>Cài đặt âm báo</b>                      Bạn có thể đặt cho thiết bị tạo ra một tiếng Bíp khi Khay chứa nước rỗng.</p>	<p><b>01 Hủy</b> (mặc định)</p> <p><b>02 BẬT</b></p>
<p><b>F8</b></p> <p><b>Quãng thời gian vệ sinh tự động bộ lọc sơ cấp</b></p>	<p><b>01 720 giờ</b></p> <p><b>02 48 giờ</b> (mặc định)</p>

# VỆ SINH VÀ BẢO DƯỠNG

Hãy chắc chắn đã rút phích cắm ra khỏi ổ điện.



## CHỈ SỐ BẢO TRÌ

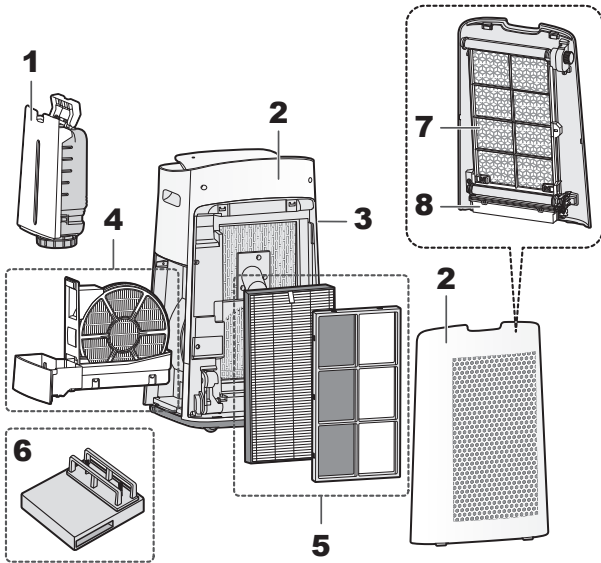

Vị trí		Trang
1	Khay chứa nước	12
2	Thân máy / Panô sau (Bộ lọc bụi)	12
3	Cảm biến	12
4	Bộ lọc tạo ẩm / Khay tạo ẩm	13
5	Bộ lọc HEPA / Bộ lọc Khử Mùi	14
6	Thiết bị tạo Plasmacluster Ion	16
7	Bộ lọc sơ cấp	15
8	Hộp chứa bụi	14

## ĐÈN BẢO TRÌ BỘ LỌC

Khi thời gian vận hành tích lũy hoặc thời gian chứa nước lớn hơn khoảng 720 giờ, đèn bảo trì bộ lọc sẽ sáng.

- Đèn tắt khi không có nước bên trong.
- Thiết bị sẽ không đếm thời gian khi không được cắm điện.
- 30 ngày × 24 giờ = 720 giờ

Đây là lời nhắc để thực hiện bảo trì bộ lọc và khay tạo ẩm, thân máy, panô sau, và cảm biến đã mô tả. Sau khi thực hiện bảo trì, cài đặt lại đèn bảo trì bộ lọc.

### CÀI ĐẶT LẠI

**RESET**  
Touch 3 sec.



Chạm trong 3 giây

**RESET**  
Touch 3 sec.



## KHAY CHỨA NƯỚC

Rửa sạch bên trong bằng nước.



### LƯU Ý Cách loại bỏ vết bẩn cứng đầu

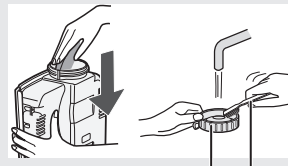

Nắp khay Bàn chải

Làm sạch bên trong Bể chứa nước bằng miếng bọt biển mềm và Nắp bình bằng tăm bông hoặc bàn chải đánh răng.

## THÂN MÁY / PANÔ SAU (BỘ LỌC BỤI)

Lau chùi bằng khăn khô và mềm.



## CẢM BIẾN

Loại bỏ bụi nhẹ nhàng bằng công cụ làm sạch chẳng hạn như máy hút bụi.

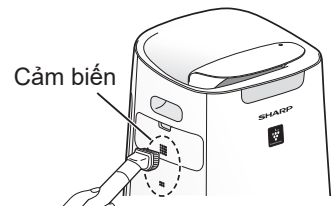

### LƯU Ý Cách loại bỏ vết bẩn cứng đầu

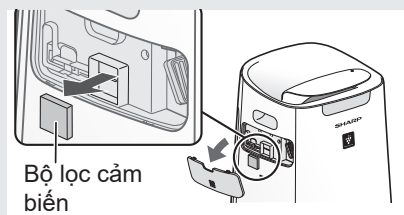

1. Tháo Nắp Thiết Bị.
2. Tháo bộ lọc cảm biến.
3. Nếu bộ lọc bẩn, có thể rửa bằng nước và để khô hoàn toàn.

# BỘ LỌC TẠO ẨM / KHAY TẠO ẨM

## 1. Tháo bộ lọc và khay tạo ẩm.

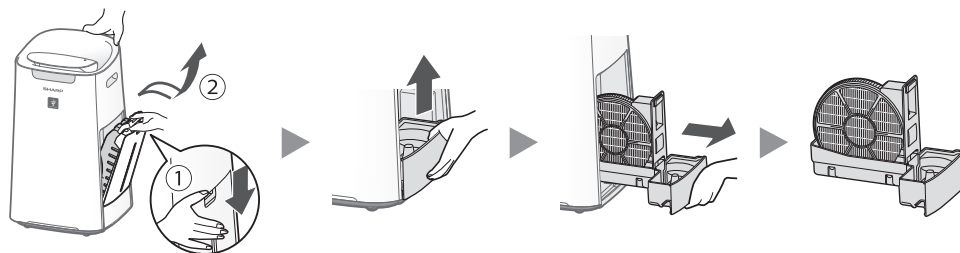

## 2. Rửa bằng nước sạch.

- Không tháo phao và trục lăn. Nếu chúng rời ra, tham khảo bên dưới đây.

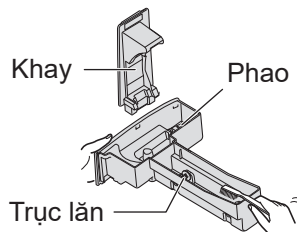
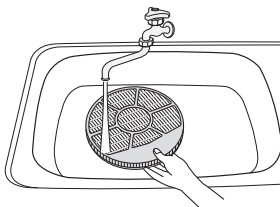

## 3. Gắn bộ lọc và khay tạo ẩm.

- Sau khi bảo trì, lắp lại các bộ 1 phận đúng vị trí.

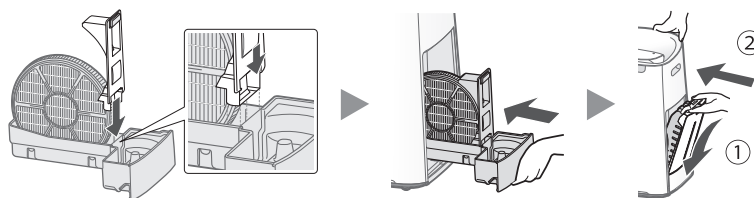

TIẾNG VIỆT

### LƯU Ý Cách loại bỏ vết bẩn cứng đầu

	<b>Chất tẩy nhà bếp</b> (chỉ dùng cho khay tạo ẩm)	<b>Axit xitric</b> (dễ dàng mua tại các quầy thuốc)	<b>100% nước chanh đóng chai không cùi</b>
<b>1</b>	1. Đổ nước đến 1/2 khay. 2. Cho vào một ít chất tẩy.	2 1/2 cốc rượu  3 thìa cà phê	3 cốc nước  1/4 cốc
<b>2</b>	 Ngâm trong 30 phút.	 Ngâm trong 30 phút.	Ngâm trong 30 phút. (Khi sử dụng nước cốt chanh làm dung dịch khử cặn hãy ngâm lâu hơn.)
<b>3</b>	Rửa sạch nước tẩy rửa nhà bếp hoặc dung dịch tẩy rửa bằng nước sạch.		

### LƯU Ý Cách lắp phao và trục lăn

#### Phao

3. Lắp vấu ở bên kia của phao vào lỗ.

2. Lắp vấu của phao vào lỗ.

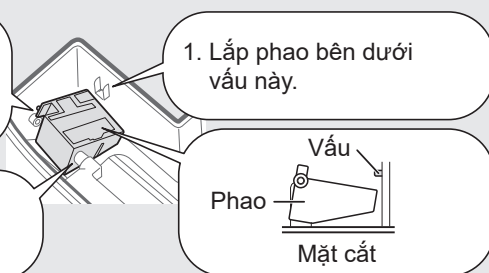

1. Lắp phao bên dưới vấu này.

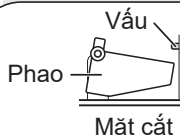

#### Trục lăn

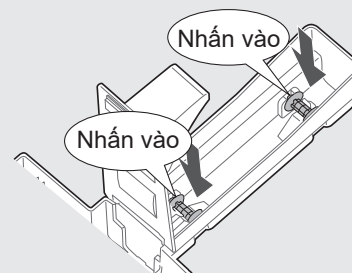

# BỘ LỌC HEPA / BỘ LỌC KHỬ MÙI

## Loại bỏ bụi bẩn trên bộ lọc

### CHÚ Ý

Không rửa bộ lọc. Không để tiếp xúc với ánh nắng mặt trời. (Nếu không các bộ lọc này sẽ không hoạt động hiệu quả.)

### Bộ lọc HEPA

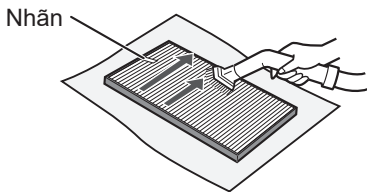

Chỉ làm sạch bề mặt được dán nhãn. Không làm sạch mặt đối diện. Bộ lọc dễ vỡ, nên cẩn thận không tác động quá nhiều lực.

### Bộ lọc khử mùi

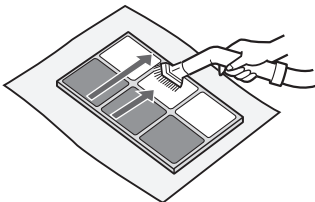

Có thể làm sạch tất cả các mặt Bộ lọc có thể bị vỡ nếu dùng lực quá mạnh tác động lên, vì thế hãy cẩn thận khi sử dụng.

### LƯU Ý

Một số mùi có thể bám vào bộ lọc và sẽ phát tán ngược lại phòng làm cho mùi trong phòng nặng hơn theo thời gian. Dựa trên điều kiện sử dụng, và đặc biệt nếu thân máy được sử dụng trong môi trường khắc nghiệt so với sử dụng trong gia đình thông thường, các mùi này có thể trở lại sớm hơn so với dự kiến.

Thay thế bộ lọc trong các trường hợp đó hoặc nếu không thể loại bỏ bụi bẩn sau khi bảo dưỡng.

## HỘP CHỨA BỤI

### ĐÈN CÀI ĐẶT LẠI HỘP CHỨA BỤI

Khi đèn cài đặt lại hộp chứa bụi sáng, loại bỏ bụi trong hộp chứa bụi.

- Đèn sẽ sáng sau mỗi 6 tháng nếu sử dụng thiết bị 24 giờ/ngày.



1. Tháo Panô sau.
2. Tháo hộp chứa bụi.

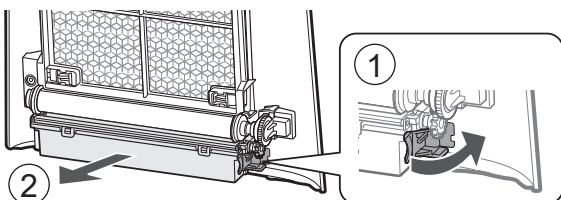

3. Loại bỏ bụi trong hộp chứa bụi.

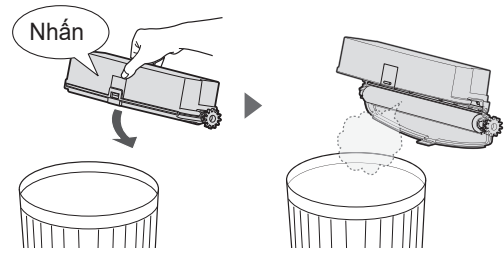

4. Đóng nắp hộp chứa bụi.

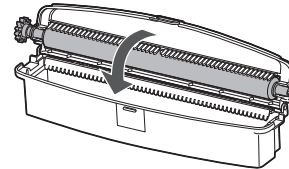

5. Lắp hộp chứa bụi.

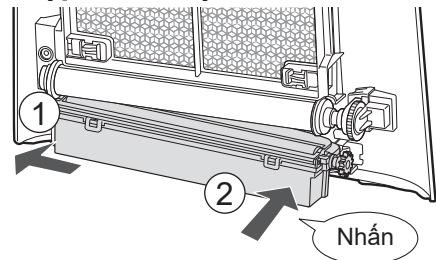

6. Lắp Panô sau.

7. Cài đặt lại đèn cài đặt lại hộp chứa bụi.



Chạm trong 3 giây



### LƯU Ý Cách loại bỏ vết bẩn cứng đầu.

1. Tháo bàn chải.

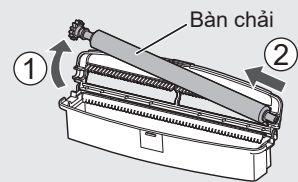

2. Rửa với nước

- Lau khô hoàn toàn

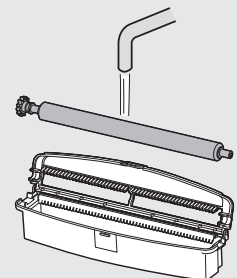

3. Gắn bàn chải.

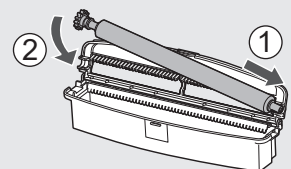



# BỘ LỌC SƠ CẤP

1. Tháo panô sau và hộp chứa bụi.
2. Tháo khóa bộ lọc sơ cấp.

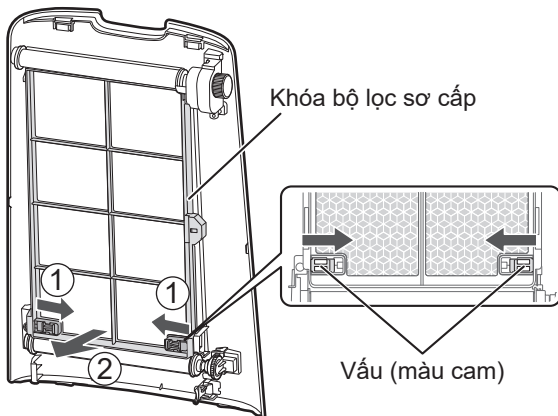

## 3. Tháo trục.

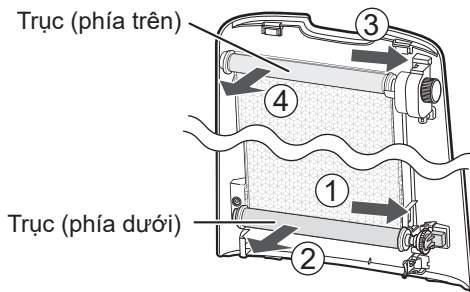

## 4. Tháo nắp đậy và kéo bộ lọc sơ cấp ra khỏi trục.

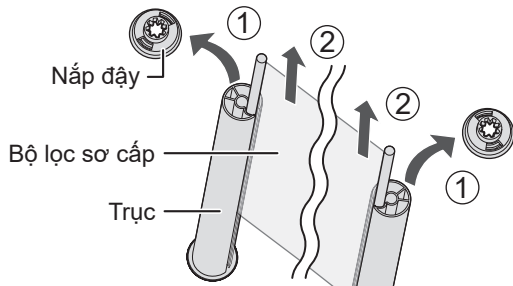

## 5. Ngâm và rửa sạch bộ lọc sơ cấp.

1. Thêm một lượng chất tẩy rửa dùng cho nhà bếp vào nước và ngâm khoảng 10 phút.
2. Rửa sạch chất tẩy rửa này bằng nước sạch.
3. Lau khô hoàn toàn



### CHÚ Ý

- Không lau chùi quá mạnh. Không rửa trong máy giặt. (Nếu không có thể gây hỏng hóc.)
- Không làm khô bằng máy sấy. (Nếu không có thể gây co rút.)

## 6. Đưa trục bộ lọc sơ cấp vào rãnh trên trục.

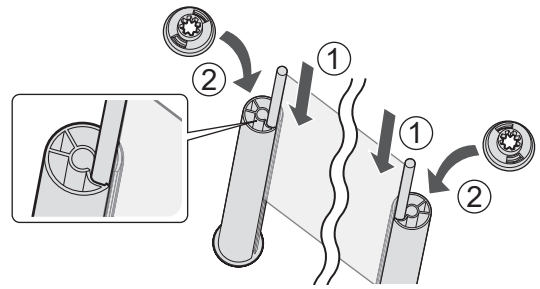

## 7. Gắn trục (phía trên) vào panô sau.

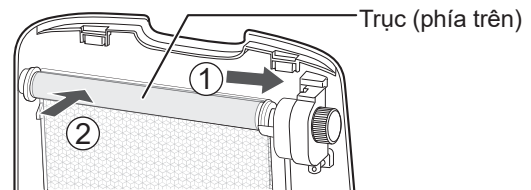

## 8. Cuộn bộ lọc sơ cấp lên.

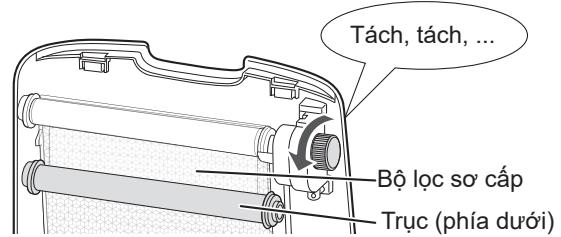

## 9. Kéo trục (phía dưới) xuống và gắn vào panô sau.

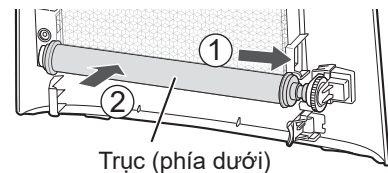

## 10. Lắp khóa bộ lọc sơ cấp.

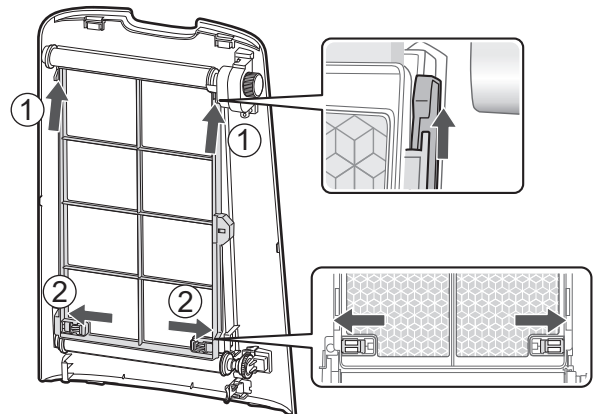

## 11. Lắp hộp chứa bụi và panô sau.

# THIẾT BỊ TẠO PLASMA CLUSTER ION (phần điện cực)

## 1. Tháo nắp thiết bị, và kéo ra ngoài giá giữ thiết bị.



## 2. Loại bỏ bụi bẩn ra khỏi phần điện cực cực.

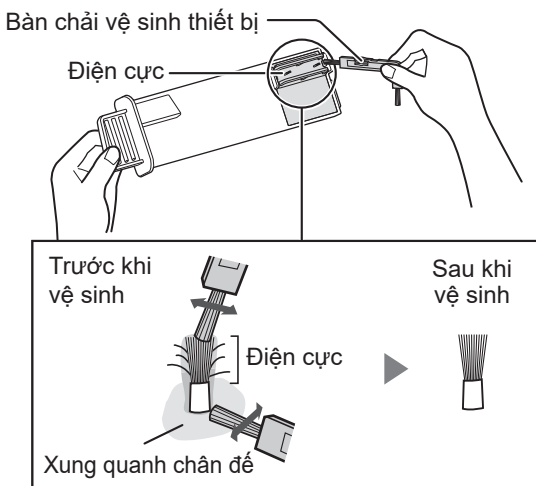

## 3. Lắp giá giữ thiết bị vào thân máy, và lắp nắp thiết bị.



### CHÚ Ý

- Không dùng bất kỳ vật gì khác ngoài bàn chải vệ sinh thiết bị để lau chùi. Làm vậy có thể dẫn tới hư hỏng thiết bị.
- Điện cực uốn cong có thể bị cắt và rơi trong quá trình lau chùi, nhưng sẽ không làm thay đổi hiệu suất.
- Không được chạm trực tiếp vào điện cực. Làm vậy có thể dẫn tới bị đau/ngứa.
- Không được chuyển đổi phần điện cực. Làm vậy có thể gây hư hỏng điện cực.
- Không chạm vào các cực kết nối. Làm vậy có thể gây hư hỏng cực.



# THAY THẾ

## BỘ LỌC

### TUỔI THỌ BỘ LỌC

Tuổi thọ bộ lọc thay đổi theo môi trường của phòng, điều kiện sử dụng và vị trí đặt thân máy.

Tuổi thọ của bộ lọc HEPA và bộ lọc khử mùi và đề xuất thay thế căn cứ trên mức độ làm sạch phòng có khói nhả ra từ 5 điều thuốc mỗi ngày và hiệu suất hút bụi và khử mùi của thân máy giảm một nửa so với bộ lọc mới.

Chúng tôi khuyến cáo nên thay bộ lọc thường xuyên hơn nếu dùng thân máy trong điều kiện đặc biệt khắc nghiệt (PM2.5, v.v.) so với sử dụng trong gia đình thông thường.

- Bộ lọc HEPA : Khoảng 10 năm sau khi mở ra
- Bộ lọc khử mùi: Khoảng 10 năm sau khi mở ra
- Bộ lọc tạo ẩm : Khoảng 10 năm sau khi mở ra

### Model bộ lọc thay thế

Tham khảo ý kiến của đại lý bán hàng khi mua bộ lọc thay thế.

**Bộ lọc HEPA (1 chiếc)**

**FZ-G75HFE**



**Bộ lọc khử mùi (1 chiếc)**

**FZ-G60DFE**

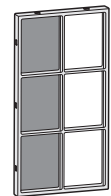

**Bộ lọc tạo ẩm (1 chiếc)**

**FZ-J1XMFE**

\* Không xả thải khung bộ lọc.

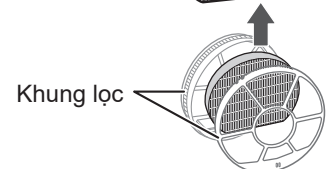

### Thải bỏ bộ lọc

Thải bỏ bộ lọc đã dùng theo luật và quy định địa phương.

Vật liệu bộ lọc HEPA:

- Polypropylene
- Polyethylene

Vật liệu bộ lọc khử mùi:

- Giấy
- Nhựa ABS



Vật liệu bộ tạo ẩm:

- Polyester
- Rayon

# THIẾT BỊ TẠO PLASMACLUSTER ION

## ĐÈN BÁO THAY THỂ THIẾT BỊ

Khi tổng thời gian vận hành vượt quá 17.500 giờ, đèn báo thay thế thiết bị sẽ nhấp nháy để báo rằng thiết bị tạo Plasmacluster Ion cần thay thế.

Thời gian vận hành	
17.500 giờ  Nhấp nháy chậm	Thay thế Thiết bị tạo Plasmacluster Ion
19.000 giờ  Nhấp nháy nhanh	Không có các ion Plasmacluster được tạo ra bởi thiết bị tạo Plasmacluster Ion.

\* Thời gian thay thế không liên quan tới chế độ vận hành đã chọn.

## Thay thế model thiết bị tạo Plasmacluster Ion

Tham khảo ý kiến của đại lý bán hàng khi mua thiết bị tạo Plasmacluster Ion thay thế.

### IZ-C90ME

Tháo móc kẹp của giá giữ thiết bị (①), và tháo thiết bị tạo Plasmacluster Ion (②).

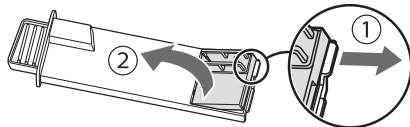

Gắn thiết bị mới.

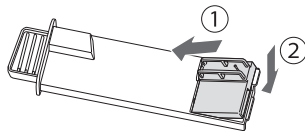

## Thải bỏ thiết bị tạo Plasmacluster Ion

Thải bỏ thiết bị tạo Plasmacluster Ion đã dùng theo luật và quy định địa phương.

vật liệu:

- Polystyrene terephthalate
- các linh kiện điện tử

# XỬ LÝ SỰ CỐ

Trước khi gọi bảo hành, hãy xem lại các bảng xử lý sự cố sau đây, có thể các sự cố không phải là hư hỏng.

## Mùi và khói vẫn tồn tại.

- Kiểm tra các bộ lọc. Nếu bộ lọc quá bẩn, hãy lau sạch hoặc thay thế.

## Khí xả ra từ thân máy có mùi.

- Hãy kiểm tra xem bộ lọc có quá bẩn hay không.
- Vệ sinh hoặc thay thế bộ lọc.
- Chỉ sử dụng nước máy mới. Sử dụng các nguồn nước khác có nguy cơ phát triển nấm mốc, nấm hoặc vi khuẩn.

## Thiết bị không hoạt động được đúng chức năng khi có khói thuốc lá trong không khí.

- Đảm bảo rằng thiết bị được lắp đặt ở vị trí mà các cảm biến có thể phát hiện khói thuốc lá.
- Kiểm tra xem các lỗ cảm biến bụi nhạy có bị tắc hoặc bị chặn hay không. Nếu chúng bị tắc hoặc bị chặn, hãy vệ sinh bộ lọc cảm biến hoặc panô sau.

## Mùi từ thiết bị và/hoặc bộ lọc mới.

- Ngay sau khi tháo túi nhựa, sẽ có mùi nhẹ thoát ra. Mùi này không ảnh hưởng tới hiệu suất lọc hoặc gây hại khi tiếp xúc với con người.

## Nghe tiếng kêu lách tách hay tích tắc.

- Tiếng kêu này phát ra do máy đang tạo ion.

## Đèn báo độ sạch màu xanh dương hoặc tắt ngay cả khi không khí không sạch.

- Không khí có thể không sạch tại thời điểm thiết bị được cảm nguồn. Rút phích cắm của thiết bị, chờ một phút, sau đó cắm lại thiết bị.

## Đèn báo độ sạch sáng màu đỏ ngay cả khi không khí sạch.

- Các lỗ bộ cảm biến bụi nhạy bị bẩn hoặc bị tắc nghẽn làm ảnh hưởng đến hoạt động của bộ cảm biến. Nhẹ nhàng vệ sinh bộ lọc cảm biến hoặc Panô Sau.

## Đèn báo độ sạch đổi màu thường xuyên.

- Đèn báo độ sạch đổi màu khi cảm biến bụi nhạy và cảm biến mùi phát hiện các tạp chất. Nếu bạn lo lắng về sự thay đổi, bạn có thể thay đổi độ nhạy cảm biến. (Trang 10, 11)

## Đèn báo trì bộ lọc được bật lên.

- Bất cứ khi nào sau khi thực hiện bảo trì hoặc thay thế các Bộ lọc tạo ẩm, hãy cắm dây nguồn vào ổ điện và sau đó chạm nút Filter Reset (Thiết lập lại bộ lọc) trong hơn 3 giây. (Trang 12)

## Màn hình hiển thị phía trước bị tắt.

- Khi Điều Khiển Ánh Sáng được cài đặt ở “Auto” (Tự động), đèn tự động tắt khi phòng tối hoặc đang vận hành ở chế độ ngủ. Hơn nữa, khi Điều Khiển Ánh Sáng được cài đặt “Turn off” (tắt), đèn luôn tắt.  
Nếu bạn không muốn tắt đèn, hãy đặt Điều Khiển Ánh Sáng thành cài đặt “Dim” (mờ). (Trang 10, 11)

## Màn hình hiển thị phía trước của máy không khớp với dự báo thời tiết hoặc máy đo độ ẩm hoặc nhiệt kế trong phòng.

- Môi trường bên ngoài và bên trong cũng như môi trường trong nhà (lượng giao thông gần đó, số tầng trong nhà, v.v.) có thể dẫn tới giá trị đọc dữ liệu khác nhau.
- Có sự khác biệt ở mức độ trong cùng phòng.

## Đèn báo tạo ẩm ở màn hình hiển thị phía trước không sáng lên khi khay chứa nước rỗng.

- Phòng đã đạt đến độ ẩm thích hợp và đã ngừng tạo ẩm.
- Kiểm tra bản bấm vào phao xóp. Vệ sinh khay tạo ẩm. Đảm bảo rằng thiết bị đang đặt trên bề mặt bằng phẳng.

## Mức nước trong khay chứa không giảm hoặc giảm chậm.

- Kiểm tra xem Khay tạo ẩm và khay chứa nước được lắp đúng cách hay chưa. Kiểm tra bộ lọc tạo ẩm.
- Nếu bộ lọc tạo ẩm quá bẩn, vệ sinh hoặc thay thế bộ lọc.

## Vận hành dừng giữa chừng.

### Không có luồng khí đi ra từ cửa xả khí.

- Trong quá trình vệ sinh tự động bộ lọc sơ cấp, vận hành đang diễn ra sẽ tạm ngừng lại. Quá trình vệ sinh tự động bộ lọc sơ cấp sẽ vận hành trong khoảng 8 phút trong khi đèn báo vệ sinh tự động bộ lọc sơ cấp nhấp sáng.

## Chức năng vệ sinh tự động bộ lọc sơ cấp sẽ không hoạt động.

- Có phải quãng thời gian vệ sinh tự động bộ lọc sơ cấp được cài đặt ở 720 giờ? Bạn có thể cài đặt quãng thời gian ở 48 giờ hoặc 720 giờ. (Trang 10, 11)
- Có phải phòng đang tối? Quá trình vệ sinh tự động bộ lọc sơ cấp sẽ không bắt đầu nếu phòng tối.
- Có phải không khí trong phòng bẩn không? Quá trình vệ sinh tự động bộ lọc sơ cấp sẽ không bắt đầu nếu đèn báo độ sạch nhấp sáng.
- Bạn có đang chạm vào bất kỳ nút nào không? Nếu chạm vào bất kỳ nút nào, quá trình vệ sinh tự động bộ lọc sơ cấp sẽ không bắt đầu sau 10 phút sau đó.

## MÀN HÌNH HIỂN THỊ LỖI

 Nhấp nháy	<ul style="list-style-type: none"><li>• Không có kết nối giữa máy chủ SHARP và bộ lọc không khí. Vui lòng kiểm tra sách hướng dẫn mạng LAN không dây để biết thông tin chi tiết.</li></ul>
	<ul style="list-style-type: none"><li>• Mật độ Plasmacluster ion đang giảm dần. ⇒ Bảo dưỡng thiết bị tạo Plasmacluster Ion (phần điện cực).</li></ul>
	<ul style="list-style-type: none"><li>• Đảm bảo panô sau được lắp đúng cách.</li></ul>
	<ul style="list-style-type: none"><li>• Đảm bảo rằng bộ lọc tạo ẩm, khay tạo ẩm và trục lăn được lắp đúng cách, và sau đó bật nguồn điện trở lại.</li></ul>
	<ul style="list-style-type: none"><li>• Đảm bảo bộ lọc sơ cấp được lắp đúng cách.</li><li>• Đảm bảo hộp chứa bụi được lắp đúng cách.</li><li>• Đảm bảo bàn chải trong hộp chứa bụi được lắp đúng cách.</li></ul>
	<ul style="list-style-type: none"><li>• Đảm bảo rằng thiết bị tạo Plasmacluster Ion được lắp đúng cách. ⇒ Kéo thiết bị tạo Plasmacluster Ion ra ngoài và lắp chặt vào lại, và sau đó vận hành lại.</li></ul>
	<ul style="list-style-type: none"><li>• Rút phích cắm, đợi 1 phút, và sau đó cắm lại thân máy.</li></ul>

# THÔNG SỐ KỸ THUẬT

Model		KI-L80		
Nguồn điện		220 - 240 V 50 - 60 Hz		
Điều chỉnh tốc độ quạt		TỐI ĐA	TRUNG BÌNH	THẤP
LÀM SẠCH KHÔNG KHÍ	Tốc độ quạt (m <sup>3</sup> / giờ)	498	258	90
	Công suất danh định (W)	103	29	6,4
	Mức độ ồn (dBA)* <sup>1</sup>	55	44	21
LÀM SẠCH KHÔNG KHÍ & TẠO ẨM	Tốc độ quạt (m <sup>3</sup> / giờ)	378	258	96
	Công suất danh định (W)	49	31	7,5
	Mức độ ồn (dBA)* <sup>1</sup>	48	44	23
	Tạo ẩm (mL / giờ)* <sup>2</sup>	700	540	230
Chế độ chờ (W)		1,6 (Khi bộ điều hợp Wi-Fi BẬT.) 1,2 (Khi bộ điều hợp Wi-Fi TẮT.)		
Diện tích phòng khuyến nghị (m <sup>2</sup> )* <sup>3</sup>		~ 62		
Diện tích phòng khuyến nghị cho Plasmacluster Ion mật độ cao (m <sup>2</sup> ) * <sup>4</sup>		~ 35		
Dung tích khay chứa nước (L)		Xấp xỉ 3,6		
Cảm biến		Bụi nhạy / Mùi / Ánh sáng / Nhiệt độ & Độ ẩm		
Loại bộ lọc		HEPA* <sup>5</sup> / Khử mùi / tạo ẩm		
Chiều dài dây nguồn (m)		2,0		
Kích thước (mm)		400 (Rộng) x 359 (Sâu) x 693 (Cao)		
Khối lượng (kg)		Xấp xỉ 11,8		

- \*1 • Mức độ ồn được đo dựa trên tiêu chuẩn JEM1467 của Hiệp hội các nhà sản xuất điện tử Nhật Bản.
- \*2 • Lượng tạo ẩm thay đổi theo nhiệt độ và độ ẩm trong nhà và ngoài trời.  
Lượng tạo ẩm tăng khi nhiệt độ tăng hoặc độ ẩm giảm.  
Lượng tạo ẩm giảm khi nhiệt độ giảm hoặc độ ẩm tăng.  
• Điều kiện đo lường: 20 °C, độ ẩm 30% (theo JEM1426)
- \*3 • Kích cỡ phòng được khuyến cáo phù hợp để vận hành thân máy với tốc độ quạt tối đa.  
• Kích cỡ phòng được khuyến cáo là một diện tích mà có thể loại bỏ một lượng hạt bụi nhất định trong 30 phút (theo JEM1467).
- \*4 • Diện tích phòng mà mật độ ion đạt được xấp xỉ 25000 ion trên một centimet khối tại trung tâm phòng khi thân máy được đặt cạnh tường, và vận hành ở công suất TRUNG BÌNH, và ở độ cao khoảng 1,2 mét so với sàn.
- \*5 • Bộ lọc loại bỏ trên 99,97% các hạt có kích thước ít nhất 0,3 micron. (theo JEM1467).

#### Chế độ chờ

Khi đã cắm phích điện của thân máy vào ổ trên tường, thiết bị sẽ tiêu thụ điện ở chế độ chờ để hoạt động các mạch điện.  
Để tiết kiệm điện, hãy rút dây nguồn khi không sử dụng thân máy.



感谢您购买 SHARP 空气净化器。  
使用本产品之前，请仔细阅读本手册。  
请妥善保管本手册，以便随时查阅。

## 目录

特点.....	1
重要安全事项.....	2
各部分名称.....	4
准备工作.....	7
操作.....	8
保养与维护.....	12
更换.....	16
故障排除.....	17
规格.....	19

### 请在使用全新空气净化器前阅读

空气净化器通过吸气口吸入室内空气，使其流经产品内的前置过滤网、祛味过滤网和 HEPA 过滤网，然后通过出风口释放空气。颗粒经过时，HEPA 过滤网可去除 99.97% 的小至 0.3 微米的颗粒，还能帮助吸收异味。空气流经时，祛味过滤网逐渐吸收异味。

随时间推移，过滤网吸收的部分异味可能会分解，造成其他异味。根据使用环境的差异，尤其是在极端环境（较通常的家居使用环境远为恶劣）中使用产品时，这些异味会在比预期更短的时间内变得更为强烈。如果仍存在这些异味，请更换过滤网。

自来水中的矿物质附着在过滤网上时，会逐渐硬化和变白，这些矿物质会吸收室内异味，当加湿过滤网干燥时，会产生难闻的异味。（因水质和其他环境因素而异）出现这种情况时，请保养加湿过滤网。（第 13 页）

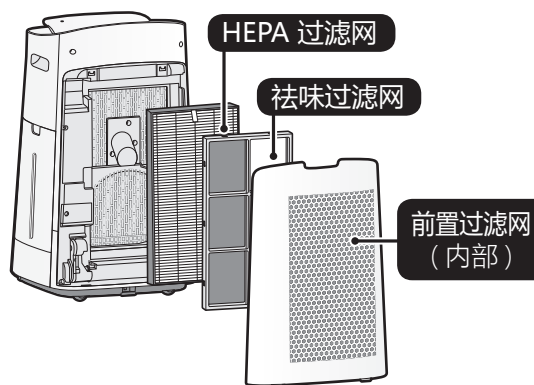

#### 注意

- 空气净化器设计用于清除空气中悬浮的灰尘和异味，但不能清除有害气体，例如香烟烟雾中含有一氧化碳。如果异味源一直存在，空气净化器可能无法完全清除异味。



# 特点

独特空气处理技术组合

三层过滤系统 + 加湿功能 + 净离子群



高密度离子簇 25000  
净离子群密度越高，净化效果越好。

HIGH-DENSITY 25000\*

## 三层过滤系统 + 加湿功能

### 吸附灰尘

前置过滤网吸附粒径大于 240 微米的尘粒。

### 减少异味

祛味过滤网能吸收多种常见家居异味。

### 减少花粉和霉菌

HEPA 过滤网能吸附 99.97% 的小至 0.3 微米的颗粒。

### 加湿功能

通过自动感应温度和湿度来控制湿度。

## 独特气流

具有强大的吸气功能，能够形成独特气流，从而快速有效地收集灰尘和其它颗粒。

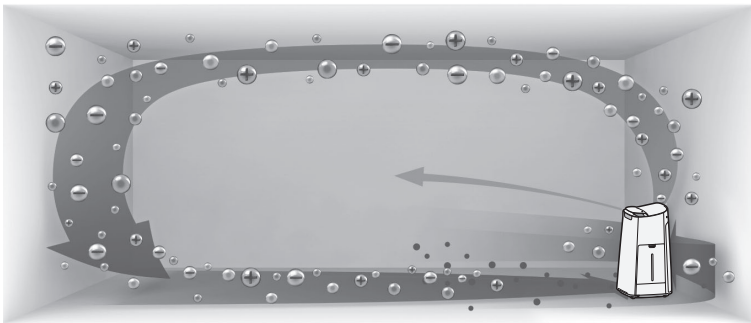

在 20 度的方向快速发射气流，收集室内较低处的灰尘，清洁效果更佳。

净离子群可以消除静电，从而防止灰尘粘在墙面和其它表面上。

## 净离子群

净离子群对空气进行处理的方法，类似于自然界通过释放平衡浓度的正、负离子从而对环境进行净化的过程。

## 无线局域网功能

- 确定房间的空气质量条件，且空气看上去比较清洁。
- 通过智能手机对本产品进行遥控。
- 推荐更换过滤网的最佳时机。

如需了解详细信息，请另行查阅无线网络指南书。

## 前置过滤网自动清洁

清除由自动清洁装置捕获并滞留在前置过滤网上的灰尘，将有助于防止降低集尘效率。

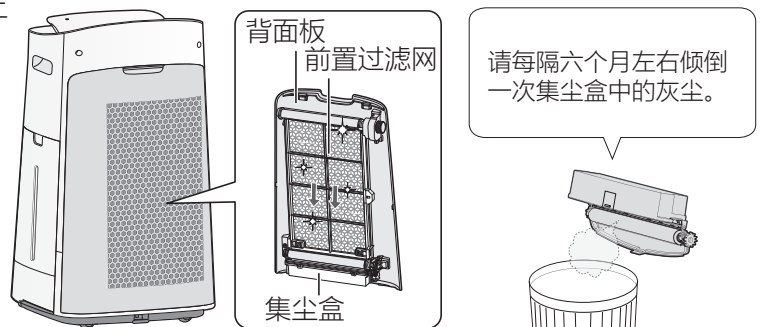

# 重要安全事项

使用电器设备时，务必遵守基本安全预防措施，包括以下各方面：

**警告** – 为了减少触电、火灾或受伤等风险，务必遵守以下要求：

- 请于使用产品前阅读所有指引。
- 仅使用 220 - 240 伏电源插座。
- 本设备不适合身体、感官或精神能力欠佳或缺乏经验常识的人士（包括儿童）使用，除非负责其安全的人员就本设备的使用给予相关监督和指导。儿童应受到适当的监管，以确保不会将本设备当作玩具。
- 如果电源线损坏，必须由制造商、其服务代理、夏普核准的服务中心或具有同等资格的人员负责更换，以免发生危险。当需要调校、维修或出现问题时，请与最近的服务中心联系。
- 请勿自行维修或拆解本产品的主机。
- 进行保养时、拆装和更换过滤网以及长期不使用时，请务必拔下电源插头。否则会造成短路，进而引发触电或火灾。
- 如果电源线或插头已损坏，或墙上的电源插座已松脱，请勿使用产品。
- 定期清除电源插头上的灰尘。
- 请勿将手指或异物插入吸气口或出风口。
- 当移除电源插头时，必须紧握插头，不要拉扯电线。否则会造成短路，进而引发触电或火灾。
- 注意不要损坏电源线。移动产品时，不要让脚轮损坏电源线。否则会引发触电、发热或火灾。

- 切勿以湿手移除电源插头。
- 切勿于燃气设备或壁炉附近使用产品。当将产品用于内有燃气器具的同一室内时，应定时给房间通风，否则可能造成一氧化碳中毒。
- 在房间使用喷雾杀虫剂时，请勿使用本产品。房间内有油渣、烧香、点烟或空气中有化学气味时，也不要使用本产品。
- 请保持产品远离水源。亦不要在浴室等可能被淋湿的地方使用本产品。
- 请勿使产品接触水源。否则会造成短路或触电。
- 清洁产品时请小心。强力腐蚀性清洁剂可能会损坏机件外部。
- 在搬运本产品时，请先取出水箱和加湿托盘，并握持本产品两侧的手柄进行操作。
- 切勿饮用加湿托盘或水箱内的水。
- 每日用新鲜的自来水，对水箱内的水进行更换，并定期清洗水箱和加湿托盘。当本产品处于停用的状态时，应倒空水箱和加湿托盘内的水。如果有水存留于水箱和 / 或加湿托盘内，则可能会导致霉菌、细菌和恶臭的滋生。在少数情况下，此类细菌可能会对健康造成损害。

**注意** – 如果产品对收音机或电视的接收造成干扰

如果本空气净化器对收音机或电视的接收造成干扰，请尝试下列一项或多项措施：

- 调整或重新放置接收天线。
- 加大产品与收音机或电视之间的距离。
- 将本设备的电源与收音机或电视接收器的电源连接到不同的插座上。
- 咨询经销商或专业的收音机或电视技术人员。

## 操作的注意事项

- 切勿堵塞吸气口或出风口。
- 请勿将产品靠近或放在在热源物体上（如炉灶或暖炉或可能接触到蒸气的地方）。
- 对产品进行操作时，务必使其处于直立状态。
- 当产品处于运行状态时，切勿移动主机。
- 拖动脚轮时不要移动或改变产品的方向。
- 如果产品放置在容易损坏的地面、不平整的表面或厚地毯上，挪动时先将其提起。
- 当推动脚轮移动产品时，请以水平方向慢慢移动。
- 挪动前先关产品并拆下水箱，避免夹到手指。
- 正确安装过滤网、水箱和加湿托盘之前切勿运行本产品。
- 请勿清洗和重复使用 HEPA 过滤网和祛味过滤网。否则无法改善过滤网的使用效果，还会引发触电或操作故障。
- 仅可使用柔软的布对本机外部进行清洁。请勿使用挥发性液体或清洁剂。轻质汽油、涂料稀释剂或抛光粉会导致产品表面受损或龟裂。此外，还会引发感应器故障。
- 保养周期长短将因水的硬度和水中含有杂质的量不同而有所差别。水硬度越高，则越需要频繁地进行除垢操作。
- 灌注水箱时，确保水箱不漏水。
- 务必彻底擦除水箱外面多余的水分。
- 切勿使用热水（40°C 或以上）、化学药剂、芳香族化合物、污水或其他具腐蚀性的物质，以免导致本产品发生变形或故障。
- 仅可使用新鲜的自来水。如果使用其他水源，可能导致霉菌、真菌或细菌的滋生。
- 请勿握住水箱把手摇晃水箱。
- 如果无需更换加湿过滤网，请勿从过滤网支架上拆下加湿过滤网。
- 拆卸或清洁加湿托盘时，避免水溢出。
- 不要拆下浮子和滚柱。如果浮子或滚柱脱落，请参阅第 13 页。
- 在对加湿托盘和加湿盖进行维护时，不要使用说明书未列举的清洁剂。这可能导致变形、变色、开裂（漏水）。
- 清洁过程中，请勿用力擦洗背面板。

## 安装指南

- 请勿安装在感应器直接对住风口的地方。否则会导致产品出现故障。
- 避免在有可能与家具、织物或其他物品接触的位置使用产品，否则可能无法保证吸气口或吹出口的通畅。
- 请勿安装在由于温度剧烈变化而导致产品直接暴露于冷凝环境的地方。适宜的室温为 0 - 35 °C。
- 将产品放置在稳固的地面上，确保良好的通风条件。放置在厚地毯上时，产品可能出现微微振动。请将本产品放置于平整的表面，以避免水箱和 / 或加湿托盘漏水。
- 避免放置在产生油脂或含油烟雾的地方。否则会导致产品表面裂开以及感应器发生故障。
- 即使产品与墙壁的距离只有 3 厘米，除尘功能也能使用，但周围的墙壁和地板可能会变脏。请将产品远离墙壁放置。否则经过一段时间后，正对出风口后方的墙壁可能会变脏。在相同位置长期使用产品时，请定期清洁附近的墙壁。

## 过滤网指南

- 遵照本手册中的指示，正确保养和清洁过滤网。

# 各部分名称

## 操作面板

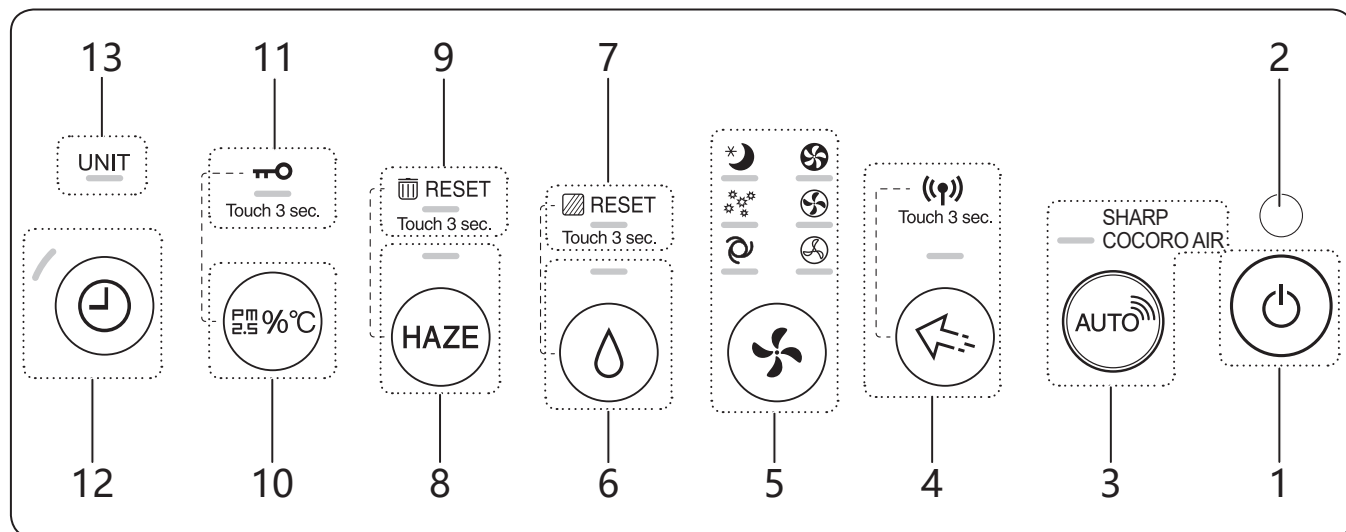

## 正面显示屏

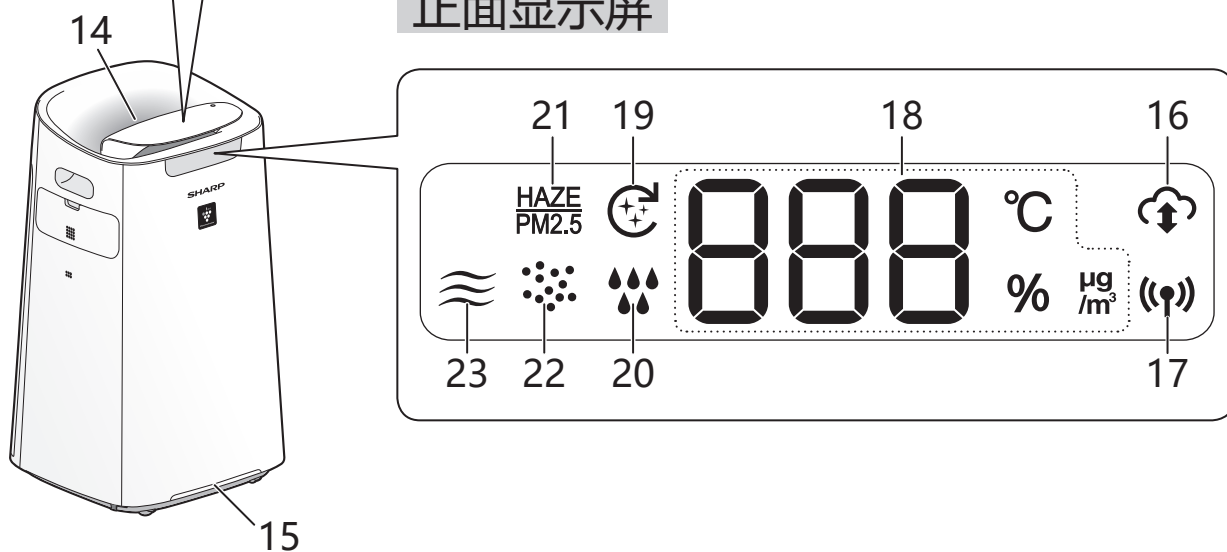

## 光线感应器

当灯光控制设置为“自动”时，正面显示屏和清洁度指示灯将根据房间亮度自动打开或关闭。  
(第 10, 11 页)

### 注意 光线感应器探测范围

请勿将本产品安装在如下场所。光线感应器可能无法正常感应。

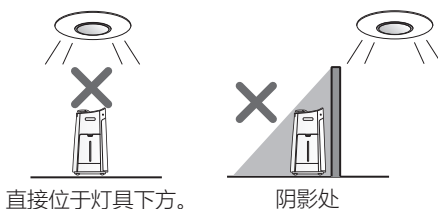

直接位于灯具下方。

阴影处

有关标有 (※), 物品的详情, 请参阅 《无线局域网指南》 (Wireless LAN Guide Book)。

1	电源开 / 关按钮									
2	光线感应器									
3	SHARP COCORO AIR 按钮、 指示灯 (白色)									
4	净离子群 Spot 按钮、 指示灯 (白色) (触摸 3 秒钟。 ) Wi-Fi 按钮 ※									
5	模式按钮、 指示灯 (白色)									
6	加湿开 / 关按钮、 指示灯 (白色) (触摸 3 秒钟。 ) 过滤网复位按钮									
7	过滤网维护灯 (橙色)									
8	烟霾模式按钮、 指示灯 (白色) (触摸 3 秒钟。 ) 集尘盒重置按钮									
9	集尘盒重置灯 (橙色)									
10	切换显示按钮 (触摸 3 秒钟。 ) 儿童安全锁按钮									
11	儿童安全锁灯 (白色)									
12	开 / 关计时器按钮、 指示灯 (白色)									
13	装置更换指示灯 (红色)									
14	净离子群指示灯 (蓝色)									
15	<p>清洁度指示灯</p> <ul style="list-style-type: none"> <li>用颜色变化和闪烁速度表示房间的空气纯度。当空气洁净时, 清洁度指示灯熄灭。当空气由污浊变得洁净时, 指示灯会闪烁蓝光一段时间, 然后熄灭。</li> </ul> <div style="text-align: center;"> <p>干净      熄灭或蓝色 (闪烁)</p> <p>↑</p> <p>↕</p> <p>脏        红色 (快闪)</p> </div> <ul style="list-style-type: none"> <li>当产品收到夏普云服务的驱动指示时, 该灯将快速闪烁两次白光。</li> </ul>									
16	云服务指示灯 (白色) ※									
17	Wi-Fi 指示灯 (白色) ※									
18	<p>显示屏</p> <ul style="list-style-type: none"> <li>• 计时器 显示开 / 关计时器的设置时间或剩余时间。 <b>3H</b></li> <li>• PM2.5 浓度 * 显示 PM2.5 范围为 10<math>\mu\text{g}/\text{m}^3</math> 至 499 <math>\mu\text{g}/\text{m}^3</math>。 9 <math>\mu\text{g}/\text{m}^3</math> 或更低 <b>Lo</b> ↔ <b>34</b> ↔ <b>Hi</b> 500 <math>\mu\text{g}/\text{m}^3</math> 或更高</li> <li>• 温度 * 显示温度范围为 0 °C 至 50 °C。 -1 °C 或更低 <b>Lo</b> °C ↔ <b>25</b> °C ↔ <b>Hi</b> °C 51 °C 或更高</li> <li>• 湿度 * 显示湿度范围为 25 % 至 75 %。 24 % 或更低 <b>Lo</b> % ↔ <b>55</b> % ↔ <b>Hi</b> % 76 % 或更高</li> </ul> <p>显示的数字是近似值。</p>									
19	前置过滤网自动清洁指示灯 (白色)									
20	<p>湿度指示灯</p> <table style="width: 100%; border: none;"> <tr> <td style="width: 33%;">白色</td> <td style="width: 33%;">湿度设置 开</td> <td style="width: 33%;"></td> </tr> <tr> <td>关</td> <td>湿度设置 关</td> <td></td> </tr> <tr> <td>红色 (闪烁)</td> <td>需要供水</td> <td></td> </tr> </table>	白色	湿度设置 开		关	湿度设置 关		红色 (闪烁)	需要供水	
白色	湿度设置 开									
关	湿度设置 关									
红色 (闪烁)	需要供水									
21	<p>雾霾 / PM2.5 指示灯 (白色)</p> <p>显示灵敏灰尘感应器检测到细微灰尘。</p>									
22	<p>灰尘指示灯 (白色)</p> <p>显示灵敏灰尘感应器检测到常见灰尘。</p>									
23	<p>异味指示灯 (白色)</p> <p>显示异味感应器检测到异味。</p>									

# 主机

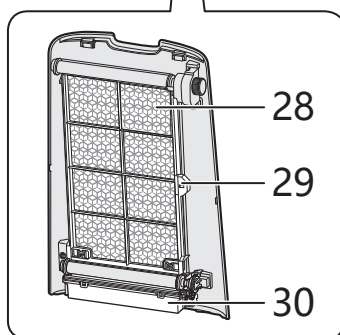
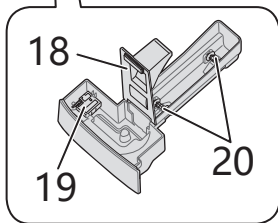
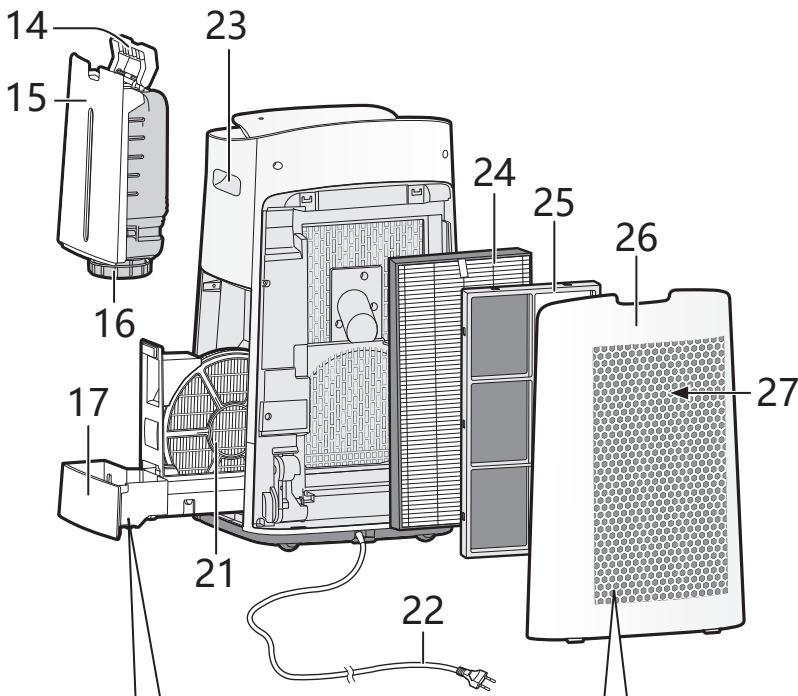
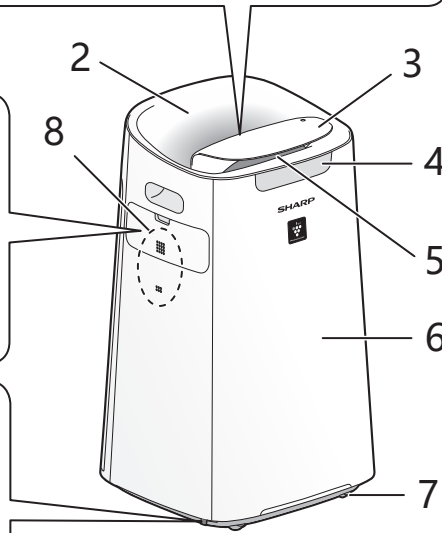
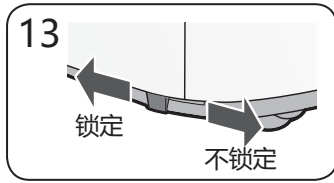
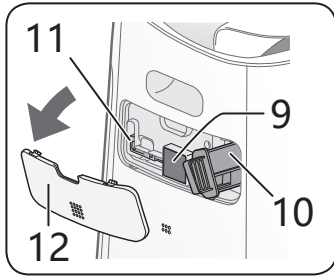
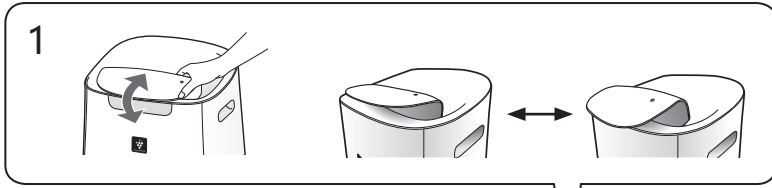

1	百叶窗
2	出风口(背面)
3	操作面板
4	正面显示屏
5	吹出口(正面)
6	主机
7	脚轮(4处位置)
8	感应器(内置) 温度/湿度/灵敏灰尘/异味
9	感应器过滤网
10	* 装置盒 (净离子群发生装置)
11	* 装置清洁刷
12	* 装置盖
13	脚轮制动器(右侧和左侧)
14	水箱手柄
15	水箱
16	水箱盖
17	加湿托盘
18	托盘面板
19	浮子
20	滚柱
21	加湿过滤网
22	电源线、电源插头 (插座形状根据国家提供)
23	手柄(2处位置)
24	HEPA 过滤网
25	祛味过滤网
26	背面板
27	吸气口
28	前置过滤网
29	前置过滤网锁扣
30	集尘盒

\* 该装置是指净离子群发生装置。(下同)



# 准备工作

务必将电源插头从墙上的电源插座上拔出。



## 安装过滤网

1. 取下背面板。

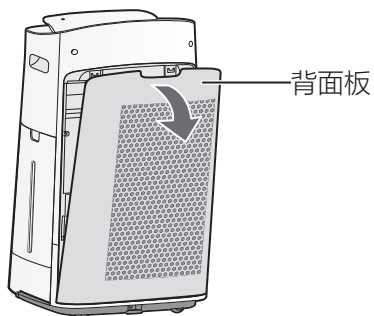

2. 从每个过滤网上取下塑料袋。

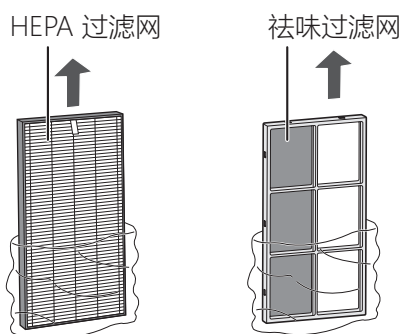

3. 按照所示正确顺序安装过滤网。

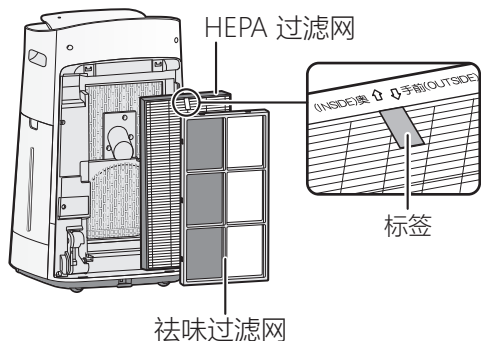

4. 安装背面板。



### 注意

• 更换过滤网时，建议记下起始使用日期。

## 灌注水箱

1. 取出水箱。

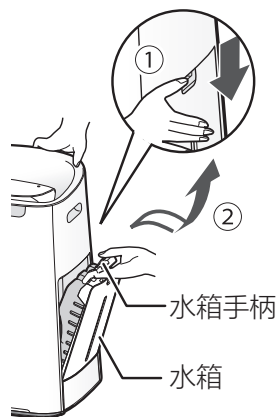

2. 向水箱内注入自来水。

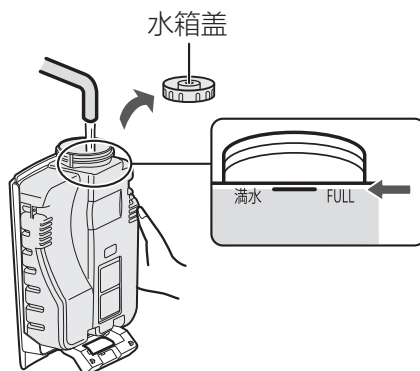

3. 为防止漏水，请盖紧水箱盖。

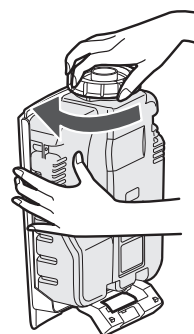

4. 安装水箱。

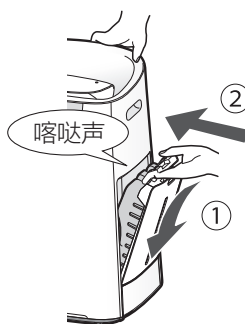

# 操作

## 开始 / 停止

开始

停止

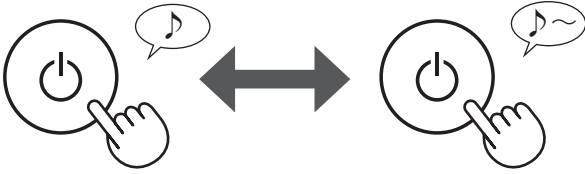

### 注意

- 当产品开始启动时，按之前的运行模式开始运转。

## SHARP COCORO AIR 模式

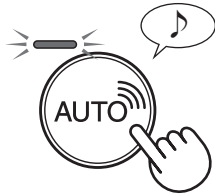

### 当产品连接到夏普云时 \*

夏普云将根据从产品感应器上检索到的信息和您的使用记录，分析并设置针对您房间的最佳操作。

\* 有关如何连接到夏普云时的详细信息，请参阅《无线局域网指南》(Wireless LAN Guide Book)。

### 当产品未连接到夏普云时

风扇转速和加湿开 / 关根据六项检测值自动控制。(PM2.5 / 常见灰尘 / 异味 / 温度 / 湿度 / 光线)

### 注意

- 如果触摸加湿开 / 关按钮，操作模式将变为 (自动)。

## 选择风量和模式



### 自动模式：

风速根据空气中杂质的量自动切换。您可以选择开 / 关加湿功能。

### 花粉模式：

灵敏灰尘感应器的灵敏度自动增加，快速检测灰尘和花粉等杂质，并强力清洁空气。

### 睡眠模式：

产品将安静地运转，且风速根据空气中杂质的量自动切换。

当灯光控制设置为“自动”时，正面显示屏和清洁度指示灯自动熄灭。(第 10, 11 页)

## 加湿设置

开

关

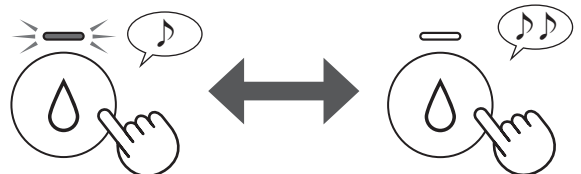

### 注意

- 加湿功能开启后，在下表中的模式下运行时，本产品通过感应温度和湿度自动控制湿度。(不包括最大 / 中等 / 低模式。)

温度	湿度	
	所有模式 (不包括最大 / 中等 / 低 / 睡眠模式)	睡眠模式
- 18 °C	65 %	65 %
18 °C - 24 °C	60 %	65 %
24 °C - 28 °C	55 %	60 %
28 °C -	45 %	50 %

## 净离子群 SPOT 模式

如需去除附着在衣物、沙发和窗帘上的异味、细菌和其他异物，请使用该模式。仅向正前方排放具有高密度净离子群离子的强空气。

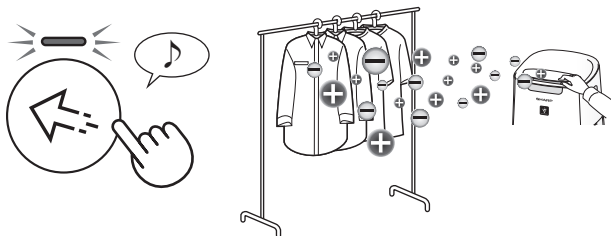

手动调整正面百叶窗。

### 注意

- 净离子群无法“关闭”。

## 烟雾模式

设备会以高风速运行 60 分钟，然后在小风量和大风量之间交替运行各 20 分钟。

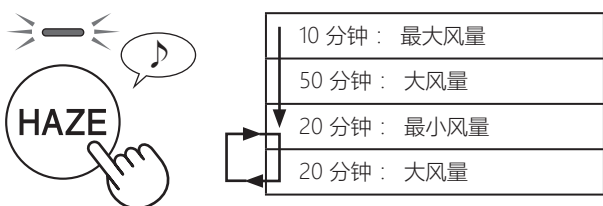

### 注意

- 净离子群无法“关闭”。

## 儿童安全锁

操作面板将被锁定。

(产品开启或关闭)

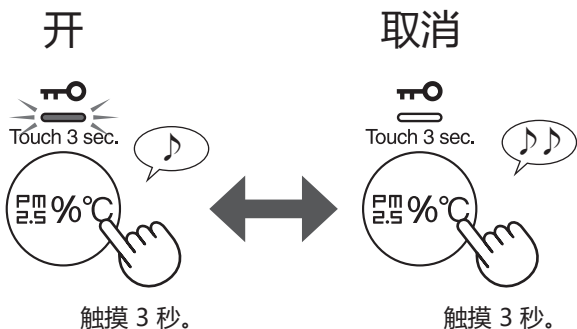

## 切换显示

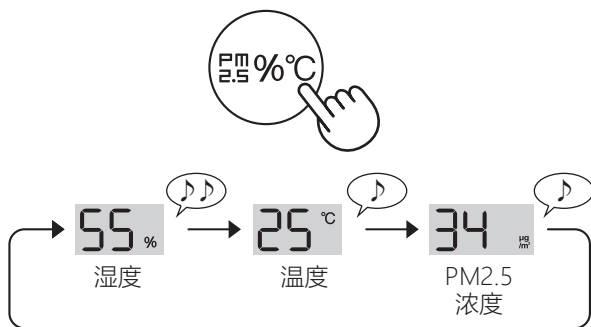

## 开 / 关计时器

### 开机定时：

选择您想要的时间长度。到达所选定的时间后，产品会自动开启。

### 关机定时：

选择您想要的时间长度。到达所选定的时间后，产品会自动停机。

(开机定时：产品关闭)

(关机定时：产品开启)

闪烁

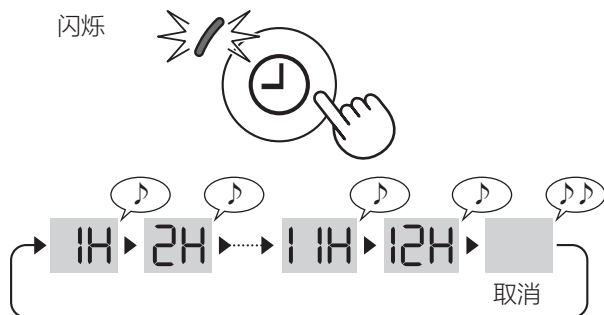

### 注意

- 您也可以在专用 App 上设置计时器。如果已经在指定的应用程序中设置了计时器，则产品的开 / 关计时器灯将亮起。您无法在产品上设置计时器。

### 开机定时：

- 如果 8 秒钟内没有操作，设置将以蜂鸣音结束。开 / 关计时器灯将亮起并显示操作开始前的剩余小时数。
- 您可以通过再次触摸开 / 关计时器按钮来重置计时器。

### 关机定时：

- 如果 8 秒钟内没有操作，设置将以蜂鸣音结束。显示屏将恢复到之前的状态。
- 设置完成后，触摸一次开 / 关计时器按钮，将显示操作的剩余小时数，触摸两次，可以重置计时器。

## 前置过滤网自动清洁

自前一次前置过滤网自动清洁完成后，每当产品运行达到一定时间，前置过滤网自动清洁功能将自动运行约 8 分钟。

在前置过滤网自动清洁的过程中，正在进行的操作将暂停。

您可以将前置过滤网的自动清洁间隔时间设置为 48 小时或 720 小时。默认值为 48 小时。

(第 10, 11 页)

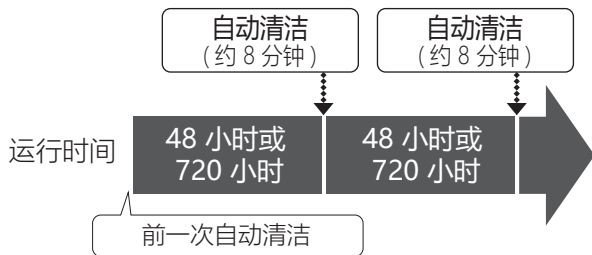

在前置过滤网自动清洁期间，前置过滤网自动清洁指示灯闪烁。



背面板

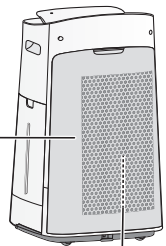

前置过滤网 (内部)

### 注意

- 根据情况的不同，自动清洁的开始时间可能会延迟。  
(例如：当光感应器检测到房间亮度为“昏暗”时。)

- 如果要停止自动清洁，请触碰电源开/关按钮。

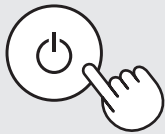

## 如何更改各种设置

您可以在 11 页的表中更改功能。

### 1. (产品关闭)



触摸 3 秒。

• 您可选择 F 或 A。



\* 有关选择 A 的详细信息，请参阅《无线局域网指南》(Wireless LAN Guide Book)。

设置



### 2. 选择“功能编号”。

向前

倒置

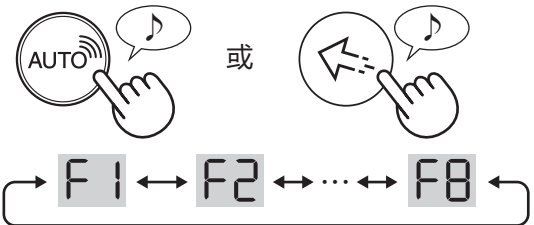

设置



### 3. 选择“设置编号”。

向前

倒置

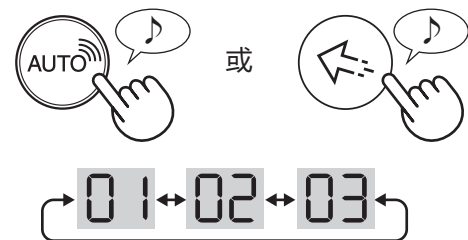

设置



4. 触摸电源开 / 关按钮，完成设置模式。



关闭

功能	设置
<p><b>F1</b></p> <p><b>灯光控制</b></p> <p>可以选择正面显示屏和清洁度指示灯的亮度。</p>	<p><b>01</b> 关闭</p> <p>设置为“关闭”时，“暗光”指示灯在本机开始运行后点亮 8 秒，然后熄灭。</p> <p>仅当本产品需要加水时，湿度指示灯变暗闪烁。</p> <p>只有当净离子群发生装置需要更换时，装置更换指示灯才会闪烁得更暗。</p> <p><b>02</b> 暗光</p> <p><b>03</b> 自动（默认）</p> <p>灯光根据室内亮度自动开或关。</p> <p>室内光线亮：灯开启 / 室内光线暗：灯关闭</p> <p>在睡眠模式下工作时，即使房间很亮，灯也会熄灭。</p>
<p><b>F2</b></p> <p><b>净离子群开 / 关</b></p>	<p><b>01</b> 关</p> <p><b>02</b> 开（默认）</p>
<p><b>F3</b></p> <p><b>自动记忆功能</b></p> <p>如果拔下了产品电源插头或者突然停电，电源恢复后，产品将按之前的设置恢复运转。</p>	<p><b>01</b> 取消</p> <p><b>02</b> 开（默认）</p>
<p><b>调节感应器灵敏度 (F4 - F6)</b></p>	
<p><b>F4</b> 光线感应器</p>	<p><b>01</b> 低</p>
<p><b>F5</b> 灵敏灰尘感应器</p>	<p><b>02</b> 标准（默认）</p>
<p><b>F6</b> 异味感应器</p>	<p><b>03</b> 高</p>
<p><b>F7</b></p> <p><b>声音指示器设置</b></p> <p>产品可设置为水箱变空时发出哗哗声的信号。</p>	<p><b>01</b> 取消（默认）</p> <p><b>02</b> 开</p>
<p><b>F8</b></p> <p><b>前置过滤网自动清洁的间隔时间</b></p>	<p><b>01</b> 720 小时</p> <p><b>02</b> 48 小时（默认）</p>

# 保养与维护

务必将电源插头从墙上的电源插座上拔出。



## 保养护理

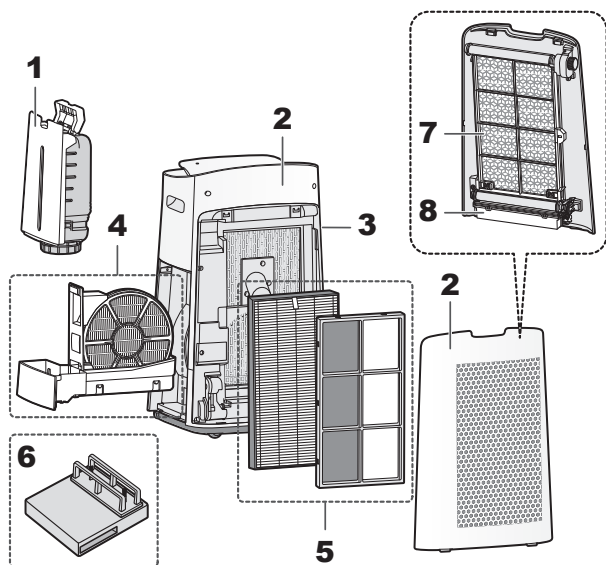

	放置	页码
1	水箱	12
2	主机 / 背面板	12
3	感应器	12
4	加湿过滤网 / 加湿托盘	13
5	HEPA 过滤网 / 祛味过滤网	14
6	净离子群发生装置	16
7	前置过滤网	15
8	集尘盒	14

## 过滤网维护灯

当累计运行时间或盛水时间超过约 720 小时，过滤网维护灯亮起。

- 当无水注入时，维护灯将熄灭。
- 产品拔出插头的时间不会计算入内。
- 30 天 x 24 小时 = 720 小时

这是请执行所述加湿过滤网和托盘、主机、背面板和感应器维护的提示。维护完成后，将过滤网维护灯复位。

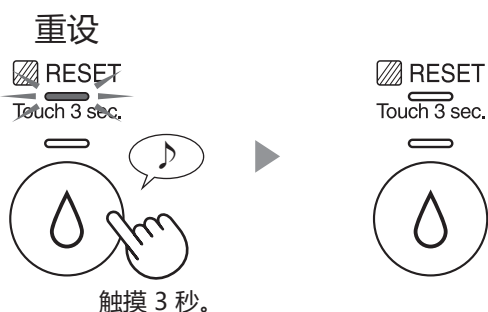

## 水箱

用水冲洗内部。

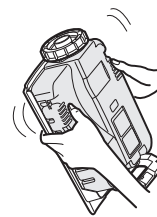

**注意** 如何清洁顽固污渍

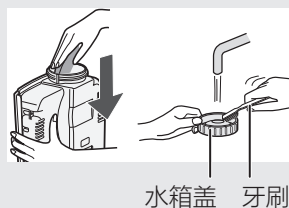

用软海绵清洗水箱内壁，用棉签或牙刷清洗水箱盖。

## 主机 / 背面板

用柔软干布擦拭。



## 感应器

用真空吸尘器等清洁工具小心地清除灰尘。

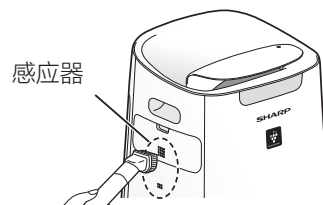

**注意** 如何清洁顽固污渍。



1. 取下装置盖。
2. 取下感应器过滤网。
3. 如果感应器过滤网非常脏，请用水清洗并晾干。



# 加湿过滤网 / 加湿托盘

1. 拆下加湿过滤网和托盘。

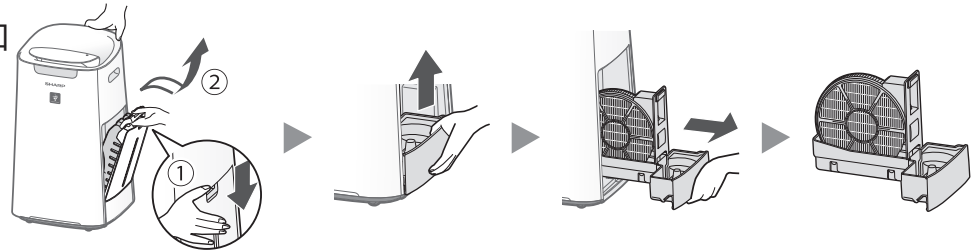

2. 用大量水冲洗。

- 不要拆下浮子和滚柱如果脱落, 请参阅下文。

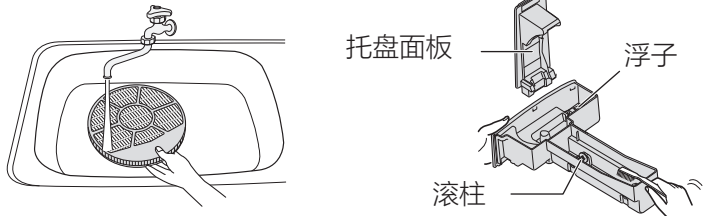

3. 安装加湿过滤网和托盘。

- 维护保养后, 按照正确方式重新安装部件。

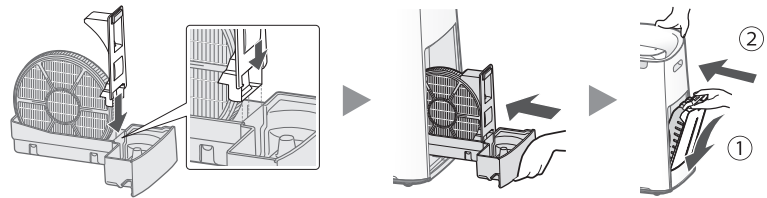

## 注意 何清洁顽固污渍

	厨房清洁剂 (仅加湿托盘)	柠檬酸 (部分药店有售)	不带果肉的 100% 瓶装柠檬汁
1	1. 将托盘装一半水。 2. 添加少许厨房清洁剂。	2 1/2 杯水 3 茶匙	3 杯水 1/4 杯
2	浸泡 30 分钟。	浸泡 30 分钟。	浸泡 30 分钟。 (如果使用柠檬汁作为除垢液, 则需浸泡更长时间)
3	用清水冲洗掉厨房清洁剂或除垢液。		

## 注意 如何安装浮子和滚柱

### 浮子

3. 将页片插入至浮子另一侧的孔内。

2. 将页片插入至浮子另一侧的孔内。

1. 将浮子插入至此页片下。

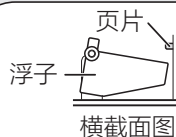

### 滚柱

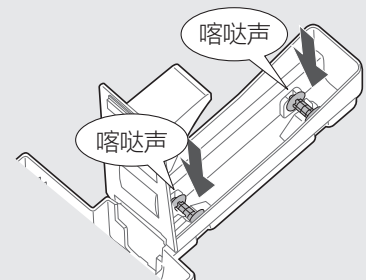

## HEPA 过滤网 / 祛味过滤网

清除过滤网上的灰尘。

### 注意

切勿重新过滤网。请勿将其置于阳光下。  
(否则过滤网会失效。)

### HEPA 过滤网

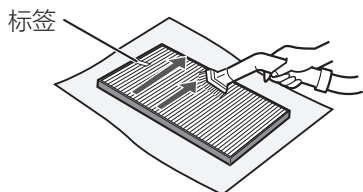

仅清洁标记的表面。  
切勿清洁另一面。过  
滤网较脆弱，请小  
心不要太过用力。

### 祛味过滤网

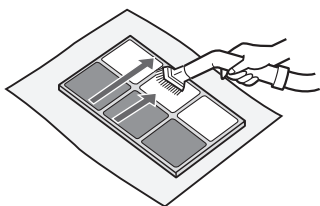

两个表面都可以清洁。  
如果太用力的话，可  
能会损坏过滤网，因  
此请小心处理。

### 注意

随时间推移，过滤网吸收的部分异味可能会分解，造成其他异味。根据使用环境的差异，尤其是在极端环境（较通常的家居使用环境远为恶劣）中使用产品时，这些异味会在比预期更短的时间内变得更为强烈。在这种情况下以及清洁后仍无法清除异味时，请更换过滤网。

## 集尘盒

### 集尘盒重置灯

当集尘盒重置灯点亮时，请倒掉集尘盒中的灰尘。

- 如果该产品每日都处于 24 小时运行状态，则重置灯会每 6 个月点亮一次。



1. 取下背面板。
2. 拆下集尘盒。

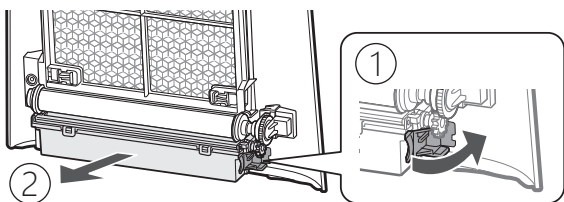

3. 倒掉集尘盒中的灰尘。

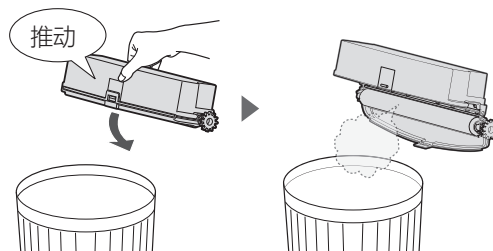

4. 关闭集尘盒的盒盖。

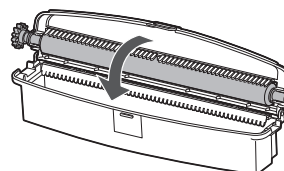

5. 安装集尘盒。

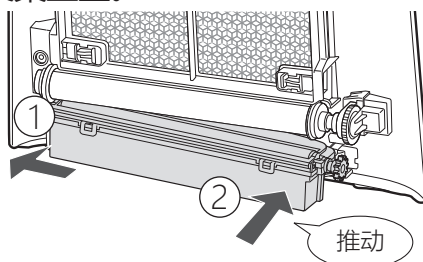

6. 安装背面板。
7. 重置集尘盒重置灯。



### 注意 如何清洁顽固污渍。

1. 拆下辊刷。

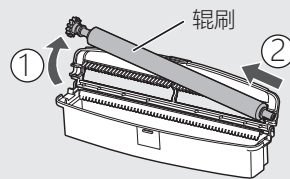

2. 用清水清洗。  
• 使其彻底干燥

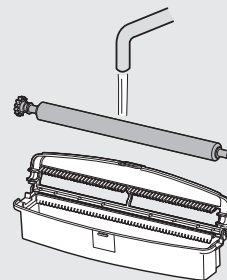

3. 安装辊刷。

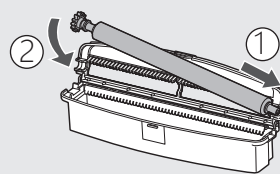

## 前置过滤网

1. 拆下背面板和集尘盒。

2. 拆下前置过滤网锁扣。

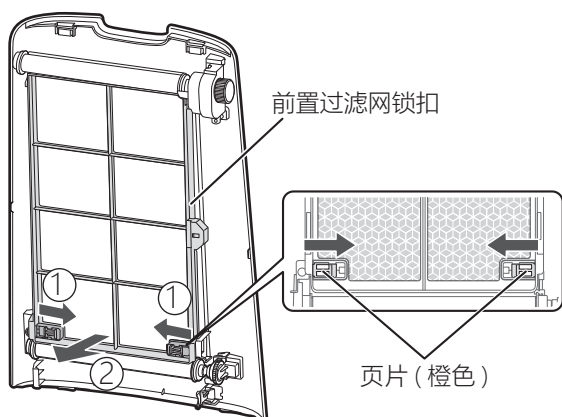

3. 拆下主轴。

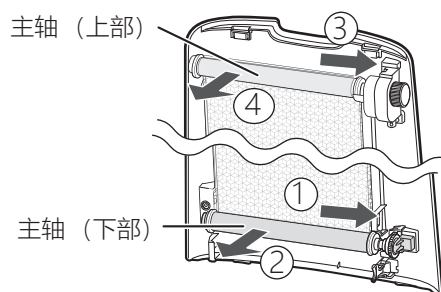

4. 拆下轴盖，将前置过滤网从主轴上拉出。

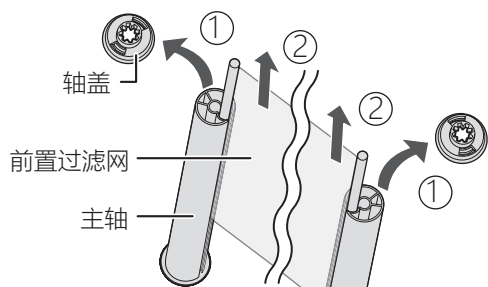

5. 浸泡并清洁前置过滤网。

1. 在水中滴几滴厨房用洗涤剂，将前置过滤网浸泡 10 分钟左右。
2. 用干净的水冲洗掉厨房用洗涤剂。
3. 使其彻底干燥。

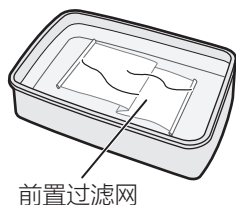

### 注意

- 清洁时不能用力过大。请勿机洗。（否则可能导致损坏。）
- 请勿用烘干机烘干。（否则可能导致收缩。）

6. 将前置过滤网的轴插入主轴的轴槽中。

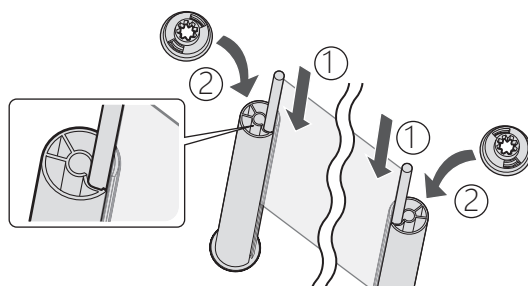

7. 将主轴 (上部) 装回背面板。

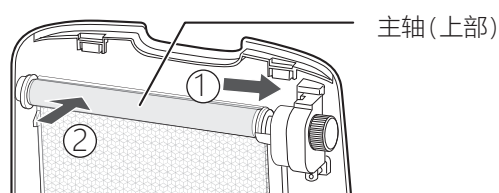

8. 向上滚动前置过滤网。

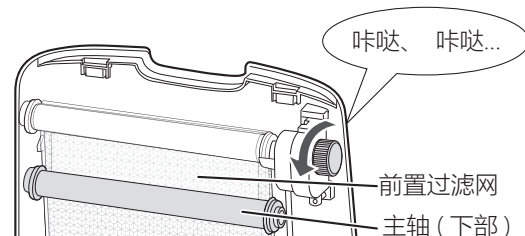

9. 向下拉动主轴 (下部) 并将其装回背面板。

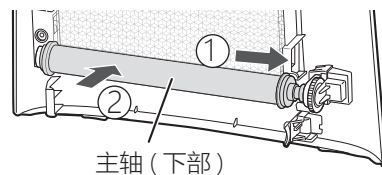

10. 安装前置过滤器锁扣。

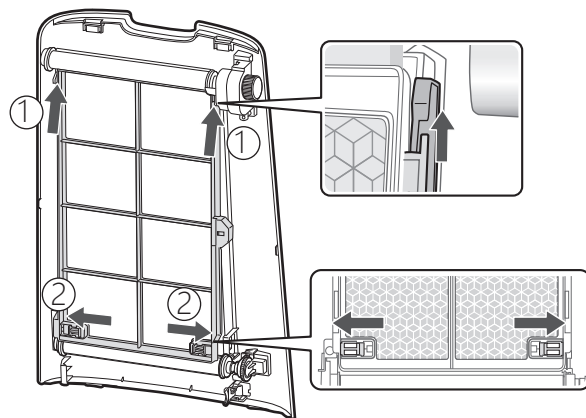

11. 安装集尘盒和背面板。

## 净离子群发生装置 (电极板)

1. 移开装置盖，然后拉出装置盒。

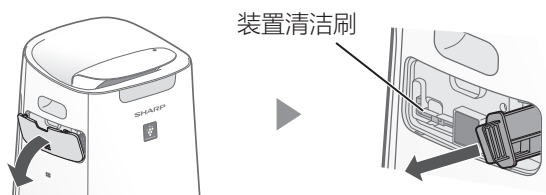

2. 清除电极板上的灰尘。

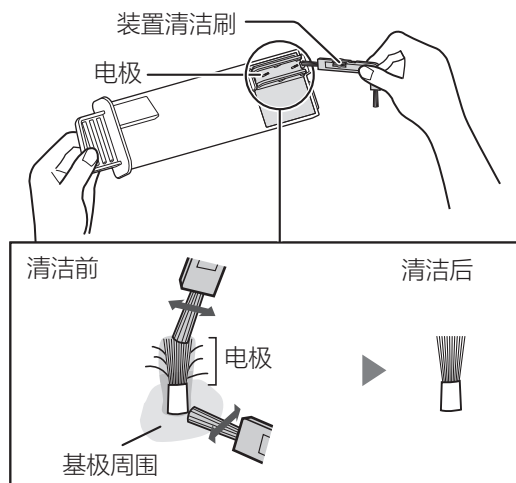

3. 将装置盒插入产品中，盖好装置盖。



### 注意

- 不要使用除装置清洁刷以外的任何东西进行清洁。否则会导致装置出现故障。
- 清洁过程中，将电极弄弯可能会导致折断或掉落，但不会影响效果。
- 切勿碰触电极。否则会导致疼痛 / 瘙痒。
- 切勿改变电极板。否则会弄坏它。
- 切勿碰触连接端。否则会弄坏它们。

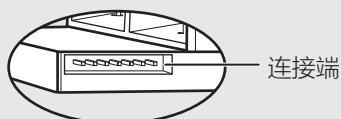

## 更换

### 过滤网

#### 过滤网的使用寿命

过滤网使用寿命取决于房间环境、使用情况及产品的位置。

HEPA 过滤网和祛味过滤网的使用寿命和更换周期以下条件为基准：如果每天在室内净化 5 支香烟所散发的烟雾，则产品的集尘和除臭效果较新过滤网减半。

若在烟雾环境比日常家居更严重（PM2.5 等）的环境下使用产品，建议勤换过滤网。

- HEPA 过滤网：开封后约 10 年
- 祛味过滤网：开封后约 10 年
- 加湿过滤网：开封后约 10 年

#### 更换用的过滤网型号

有关购买更换用的过滤网，请联系您的经销商。

HEPA 过滤网 (1 件)

FZ-G75HFE

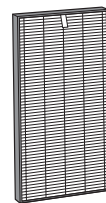

祛味过滤网 (1 件)

FZ-G60DFE

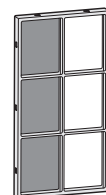

加湿过滤网 (1 件)

FZ-J1XMF

\* 不要丢弃过滤网框架。

加湿  
过滤网

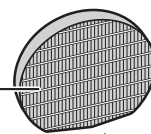

过滤网外框

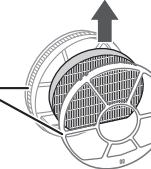

#### 弃置过滤网

请按照当地法律法规来处理已使用的过滤网。

HEPA 过滤网材料：

- 聚丙烯
- 聚乙烯

祛味过滤网材料：

- 纸
- ABS 树脂



加湿过滤网材料：

- 聚酯
- 人造纤维

## 净离子群发生装置

### 装置更换指示灯

当总运行时间超过 17,500 小时，装置更换指示灯会闪烁，表示需要更换净离子群发生装置。

运行时间	
17,500 小时  慢闪	更换净离子群发生装置
19,000 小时  快闪	净离子群发生装置不会释放出净离子群离子。

\* 更换时间与选定的操作模式无关。

### 更换用的净离子群发生装置型号

如需购买更换用的净离子群发生装置，请联系经销商。

#### IZ-C90ME

取下装置盒卡 (①)，然后取出净离子群发生装置 (②)。

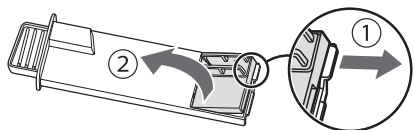

装上新装置。

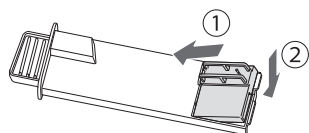

### 弃置净离子群发生装置

请按照当地法律法规来处理已使用的净离子群发生装置。

材料：

- 聚对苯二甲酸丁二醇酯
- 电子零件

## 故障排除

拨打服务电话之前，请查看下方疑难解答表格，因为出现的问题可能不是产品故障。

### 异味和烟雾持续存在。

- 检查过滤网。如果过滤网看上去很脏，请清洁或更换。

### 产品排放的空气有异味。

- 检查过滤网是否已很脏。
- 清洁或更换过滤网。
- 仅可使用新鲜的自来水。如果使用其他水源，可能导致霉菌、真菌或细菌的滋生。

### 空气中有香烟烟雾时，产品不能正常运行。

- 确保产品安装在感应器能探测到香烟烟雾的地方。
- 检查灵敏灰尘感应器开口是否堵住或堵塞。如果开口堵住或堵塞，请清洁感应器过滤网或背面板。

### 新产品和 / 或新过滤网的气味。

- 拆掉塑料袋后，可能会短暂出现轻微异味。这种异味不影响过滤网过滤性能，人与之接触也无害。

### 产品发出喀嚓或滴答声。

- 产品产生离子时，可能会发出喀嚓或滴答声。

### 即使空气污浊，清洁度指示灯也会呈蓝色或熄灭。

- 当本产品刚刚接通电源时，吹出的空气可能会有杂质。拔下产品电源插头，等待一分钟，再重新插入产品插头。

### 即使空气干净，清洁度指示灯也是红色。

- 灵敏灰尘感应器开口脏污或堵塞时影响感应器的使用。轻轻清洁感应器过滤网或背面板。



### 清洁度指示灯频繁改变颜色。

- 当灵敏灰尘感应器和异味感应器检测到杂质时，清洁度指示灯会自动改变颜色。如果无需频繁改变颜色，可更改感应器的灵敏度。（第 10, 11 页）

### 过滤网维护灯点亮

- 进行维护保养或更换加湿过滤网后，请将电源线连接到电源插座上，然后触摸过滤网复位按钮超过 3 秒。（第 12 页）

### 正面显示屏已关闭。

- 当灯光控制设置为“自动”时，房间黑暗或处于睡眠模式时，灯光会自动熄灭。此外，当灯光控制设置为“关闭”时，照明灯始终关闭。如果不想关闭照明灯，请将灯光控制设置为“暗光”。（第 10, 11 页）

### 正面显示屏上的信息与天气预报或室内其它湿度计或温度计显示的信息不匹配。

- 室外和室内以及家庭环境（附近交通量、家中楼层的层数等）可能会导致读数不同。
- 显示的室内温湿度有所不同。

### 水箱无水时，正面显示屏上的湿度指示灯不会点亮。

- 室内湿度达到合适水平，停止加湿。
- 检查浮子外框上是否有杂质。清洁加湿托盘。确保本产品放置在水平面上。

### 水箱中的水量没有减少或减少太慢。

- 请检查加湿托盘和水箱是否已经正确安装。请检查加湿过滤网。
- 请检查过滤网，当过滤网非常肮脏时，请更换过滤网。

### 操作中途中停止。

#### 出风口没有气流流出。

- 在前置过滤网自动清洁的过程中，正在进行的操作将暂停。前置过滤网自动清洁指示灯闪烁时，前置过滤网自动清洁功能将运行约 8 分钟。

### 前置过滤网自动清洁功能将不会执行。

- 前置过滤网自动清洁的间隔时间是否设置为 720 小时？  
您可以将间隔时间设置为 48 小时或 720 小时。（第 10, 11 页）
- 房间里昏暗吗？  
如果房间昏暗，前置过滤网自动清洁功能将不会启动。
- 房间里的空气是否清洁？  
如果清洁度指示灯闪烁，前置过滤网自动清洁功能将不会启动。
- 是否触碰了任何按钮？  
如果触碰了任何按钮，前置过滤网自动清洁功能将在 10 分钟后启动。

## 错误显示

 <p>闪烁</p>	<ul style="list-style-type: none"> <li>夏普服务器与本产品之间无法通讯。请查看无线网络指南书，了解详情。</li> </ul>
	<ul style="list-style-type: none"> <li>净离子群的密度降低。 ⇨ 清洁净离子群发生装置（电极板）。</li> </ul>
	<ul style="list-style-type: none"> <li>请确保背面板安装正确</li> </ul>
	<ul style="list-style-type: none"> <li>确认加湿过滤网、加湿托盘和滚柱安装正确，然后重新打开电源。</li> </ul>
	<ul style="list-style-type: none"> <li>请确保前置过滤网安装正确。</li> <li>请确保集尘盒安装正确。</li> <li>请确保集尘盒中的辊刷安装正确。</li> </ul>
	<ul style="list-style-type: none"> <li>确保净离子群发生装置正确插入。 ⇨ 拔出净离子群发生装置，重新插入末端，再进行操作。</li> </ul>
	<ul style="list-style-type: none"> <li>拔下产品电源插头，等待一分钟，再重新插入产品插头。</li> </ul>



# 规格

型号	KI-L80			
电源供应	220 - 240 V 50 - 60 Hz			
风速调节	最大	中等	低	
空气清净	风速 (立方米 / 小时)	498	258	90
	额定功率 (W)	103	29	6.4
	噪音级 (dBA)* <sup>1</sup>	55	44	21
空气加湿和 空气清净	风速 (立方米 / 小时)	378	258	96
	额定功率 (W)	49	31	7.5
	噪音级 (dBA)* <sup>1</sup>	48	44	23
	加湿 (mL / 小时)* <sup>2</sup>	700	540	230
备用耗电量 (W)	1.6 (当 Wi-Fi 适配器打开时。) 1.2 (当 Wi-Fi 适配器关闭时。)			
建议房间面积 (平方米)* <sup>3</sup>	~ 62			
高密度离子簇建议房间面积 (平方米)* <sup>4</sup>	~ 35			
水箱容量 (L)	约 3.6			
感应器	灵敏灰尘 / 异味 / 光线 / 温度和湿度			
过滤网类型	HEPA* <sup>5</sup> / 祛味 / 加湿			
电源线长度 (米)	2.0			
尺寸 (毫米)	400 (宽) × 359 (深) × 693 (高)			
重量 (千克)	约 11.8			

- \*1 • 噪声级根据日本电器生产商联合会的 JEM1467 标准测定。
- \*2 • 空气加湿量随着室内和室外温度及湿度的变化而有所不同。  
空气加湿量随着温度上升或湿度下降而增强。  
空气加湿量随着温度降低或湿度上升而减弱。  
• 计量条件：20°C，相对湿度 30% (符合 JEM1426)
- \*3 • 建议房间面积是指在强风模式下运行产品的最合适的房间面积。  
• 建议房间面积是指在 30 分钟内能去除固定灰尘颗粒的区域。(符合 JEM1467)
- \*4 • 当产品被放置在靠墙位置、以 MED (中风) 模式运行，且距离地面约 1.2 米高时，在房间中央能够检测到每立方厘米空气中约含 25000 个离子。
- \*5 • 过滤网可去除多于 99.97% 的 0.3 微米及以上大小的颗粒物 (符合 JEM1467)。

## 备用耗电量

当产品的电源插头插入插座时，产品会产生备用耗电量，来运行电路。  
为了节约用电，请于不使用产品时拔除电源接线。

# MEMO

---

# MEMO

---

**SHARP**<sup>®</sup>

SHARP CORPORATION  
OSAKA, JAPAN

